

FUJIFILM

DIGITAL CAMERA

X-H2s / X-H2

FF210002

Základní příručka

Děkujeme Vám, že jste zakoupili tento výrobek. Před používáním fotoaparátu je třeba si tuto příručku přečíst a porozumět jejímu obsahu. Příručku uchovávejte po ruce, abyste ji měli později k dispozici.

Aktuální verze příruček jsou k dispozici na níže uvedeném webu.

<https://fujifilm-dsc.com/en/manual/>



Pro přístup na tento web, kde jsou uvedeny podrobné návody a materiály neuvedené v této příručce, lze použít počítač, smartphone nebo tablet. Naleznete zde i informace o softwarové licenci.





Seznam kapitol

1 Než začnete	1
2 První kroky	37
3 Fotografování a prohlížení snímků	55
4 Natáčení a přehrávání videa	91
5 Připojení	99
6 Seznam nabídek	119
7 Upozornění	143



Obsah

Seznam kapitol.....	iii
Dodávané příslušenství.....	viii
O této příručce.....	ix
Symboly a konvence	ix
Terminologie.....	ix

1 Než začnete **1**

Části fotoaparátu	2
Štítek se sériovým číslem	6
Kryt slotu na paměťovou kartu (odnímatelný).....	6
Páčka ostření.....	7
Volič.....	7
Tlačítko WB	7
Volič režimu	8
Tlačítko DRIVE	9
Ovládací voliče	10
Kontrolka.....	11
LCD displej	12
Krytka oka.....	13
Ostření hledáčku	13
Displeje fotoaparátu.....	14
Elektronický hledáček	14
LCD displej	16
Volba režimu zobrazení.....	18
Nastavení jasu displeje	20
Otočení zobrazení.....	20
Tlačítko DISP/BACK.....	21
Duální zobrazení	22
Přizpůsobení standardního zobrazení.....	23
Virtuální horizont	25
Pomocný LCD displej	26

Práce s nabídkami	28
Nabídky	28
Výběr záložky v nabídce	30
Režim dotykového displeje	31
Dotykové ovládání fotografování	31
Dotykové ovládání při přehrávání	36

2 První kroky **37**

Přípevnění popruhu	38
Nasazení objektivu	39
Vložení baterie	40
Vložení paměťové karty	42
Používání dvou karet	44
Dobíjení baterie	45
Zapnutí a vypnutí fotoaparátu	49
Základní nastavení	50
Výběr jiného jazyka	53
Změna času a data	53

3 Fotografování a prohlížení snímků **55**

Režimy P, S, A a M	56
Režim P: Program AE	56
Režim S: AE s prioritou expozice	57
Režim A: AE s prioritou clony	59
Režim M: Ruční expozice	60
FILTR	63
Vlastní režimy	64
Automatické ostření	72
Režim ostření	73
Možnosti automatického ostření (režim AF)	74
Volba bodu zaostření	76

Ruční ostření	80
Kontrola ostření	81
Citlivost	83
AUTO.....	84
Měření	85
Korekce expozice.....	86
Zámek ostření/expozice	87
Další ovládací prvky.....	88
Prohlížení snímků.....	89
Mazání snímků	90

4 Natáčení a přehrávání videa 91

Záznam videa	92
Záznam videa.....	92
Nastavení záznamu videa.....	96
Prohlížení videa.....	97

5 Připojení 99

Přehled	100
Podporované funkce	100
Nastavení připojení	101
Připojení ke smartphonu (Bluetooth)	102
Instalace aplikací do smartphonu	102
Připojení ke smartphonu	102
Práce s aplikací na smartphonu.....	104
Připojení ke smartphonu (USB).....	105
Kopírování snímků do smartphonu.....	105
Propojení fotoaparátu a počítače.....	108
Použití fotoaparátu jako webové kamery	110
Tiskárny instax SHARE.....	111
Navázání spojení	111
Tisk snímků	112

Spřažené fotografování.....	113
Spřažené fotografování přes USB.....	113
Zpracování formátu RAW	115
Uložení a načtení nastavení.....	116
Natáčení videa na dálku z webového prohlížeče	117

6 Seznam nabídek **119**

Nabídky fotografování (fotografování).....	120
IMAGE QUALITY SETTING (NASTAVENÍ KVALITY SNÍMKU)	120
AF/MF SETTING (NASTAVENÍ AF/MF).....	122
SHOOTING SETTING (NASTAVENÍ FOTOGRAFOVÁNÍ)	123
FLASH SETTING (NASTAVENÍ BLESKU).....	125
NASTAVENÍ VIDEO	125
Nabídky fotografování (videa)	126
NASTAVENÍ VIDEO	126
IMAGE QUALITY SETTING (NASTAVENÍ KVALITY SNÍMKU)	128
AF/MF SETTING (NASTAVENÍ AF/MF).....	128
AUDIO SETTING (NASTAVENÍ ZVUKU).....	130
TIME CODE SETTING (NASTAVENÍ ČASOVÉHO KÓDU).....	131
Nabídka přehrávání	132
Nabídky nastavení	134
USER SETTING (UŽIVATELSKÉ NASTAVENÍ)	134
SOUND SET-UP (NASTAVENÍ ZVUKU).....	135
SCREEN SET-UP (NASTAVENÍ DISPLEJE).....	136
BUTTON/DIAL SETTING (NASTAVENÍ TLAČÍTEK/VOLIČŮ).....	138
POWER MANAGEMENT (ŘÍZENÍ NAPÁJENÍ)	139
SAVE DATA SET-UP (NASTAVENÍ UKLÁDÁNÍ DAT)	140
Nabídky nastavení sítě/USB.....	141

7 Upozornění **143**

Pro vaši bezpečnost.....	144
--------------------------	-----

Dodávané příslušenství

S fotoaparátem je dodáváno následující příslušenství:

- Dobíjecí baterie NP-W235
- Síťový adaptér AC-5VJ
- Zástrčka
- USB kabel (cca 0,6 m)
- Krytka těla (dodávána nasazená na fotoaparát)
- Ramenní popruh
- Chránič kabelu
- Kryt sáněk na externí blesk (dodáván nasazený na sánky)
- Krytka synchronizačního konektoru (dodávána nasazená na fotoaparát)
- Krytka konektoru vysílače/vertikálního bateriového gripu (dodávána nasazená na fotoaparát)
- Krytka konektoru chladicího ventilátoru (dodávána nasazená na fotoaparát)
- *Základní příručka* (tato příručka)

 Baterie se dodává ve vybitém stavu. Před použitím ji nabijte (📖 45).

-  • Síťový adaptér se liší podle dané země nebo regionu.
- Informace o softwaru pro váš fotoaparát naleznete na níže uvedeném webu.
<https://fujifilm-x.com/support/compatibility/cameras/>

O této příručce

Tato příručka popisuje práci s digitálním fotoaparátem FUJIFILM X-H2S. Před používáním fotoaparátu je třeba si příručku přečíst a porozumět jejímu obsahu.

Symboly a konvence

V této příručce jsou použity následující symboly:



Informace, které je nutno znát, aby nedošlo k poškození produktu.



Doplňující informace, které mohou být při práci s produktem užitečné.



Stránky této příručky, kde lze nalézt související informace.

Nabídky a text zobrazovaný na displeji je uveden **tučně**. Ilustrace jsou pouze informativní; nákresy mohou být zjednodušené a snímky nemusí být nutně pořízeny modelem popisovaným v této příručce.

Terminologie

Volitelné paměťové karty SD, SDHC, SDXC a Type B CF express, které slouží k ukládání snímků, jsou zde nazývány souhrnně „paměťové karty“. Pro elektronický hledáček se někdy používá zkratka „EVF“ a pro LCD displej zkratka „LCD“. Chytré telefony a tablety jsou zde označovány jako „smartphony“.

POZNÁMKY

Než začnete

1

Části fotoaparátu

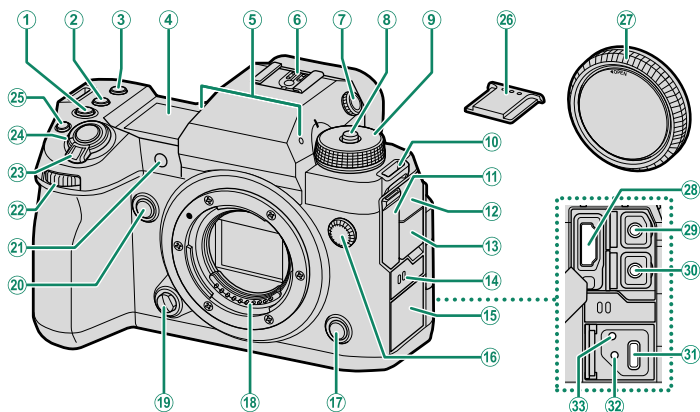

1 Tlačítko ISO	83	19 Tlačítko pro uvolnění objektivu.....	39
2 Tlačítko WB	7	20 Tlačítko Fn2	
3 Tlačítko Fn1		21 Světlo asistenta AF	
4 Pomocný LCD displej.....	26	Kontrolka samospouště	
5 Mikrofon.....	92	Světelný signál	
6 Sáňky na externí blesk		22 Přední ovládací volič.....	10
7 Ovladač dioptrií.....	13	23 Spínač ON/OFF	49
8 Uvolnění zámku voliče.....	56, 92	24 Tlačítko závěrky	
9 Volič režimu.....	8	25 Tlačítko ⊙ (záznam videa).....	92
10 Očko na popruh.....	38	26 Kryt horkých sáněk	
11 Krytka konektoru HDMI		27 Krytka těla.....	39
12 Krytka konektoru mikrofonu		Konektor HDMI (typ A)	
13 Krytka konektoru sluchátek		29 Konektor mikrofonu (ø 3,5 mm).....	95
14 Reprodaktor.....	97	30 Sluchátkový konektor (ø 3,5 mm)	
15 Krytka konektoru USB		31 Konektor USB (typ C).....	45
16 Synchronizační konektor		32 Otvor pro přišroubování kabelu USB	
17 Tlačítko Fn3		33 Otvor pro přišroubování chráničky kabelu	
18 Signálové kontakty objektivu			

! 28 Použijte kabel HDMI o délce nejvýše 1,5 m.

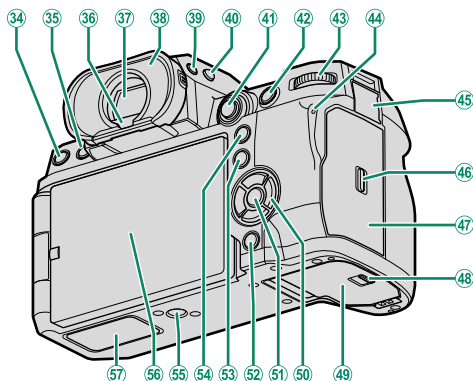

34	Tlačítko DRIVE	9	47	Kryt slotu na paměťovou kartu (odnímatelný).....	6, 42
	Tlačítko (vymazat).....	90	48	Západka krytky přihrádky baterie.....	40
35	Tlačítko (přehrávání).....	89	49	Krytka přihrádky baterie.....	40
36	Snímač očí.....	19	50	Tlačítka voliče.....	7
37	Elektronický hledáček (EVF) 3, 18, 20, 31		51	Tlačítko MENU/OK	28
38	Krytka oka (zajistitelná).....	13	52	Tlačítko DISP./BACK	21
39	Tlačítko VIEW MODE (REŽIM ZOBRAZENÍ)	18		Tlačítko (Bluetooth).....	102
40	Tlačítko podsvícení pomocného displeje.....	27	53	Tlačítko Q (rychlá nabídka).....	
41	Páčka ostření.....	7 76	54	Tlačítko AEL (zámek expozice).....	88
42	Tlačítko AFON	88	55	Držák na stativ	
43	Zadní ovládací volič.....	10	56	LCD displej Vari-angle.....	12, 16 18
44	Kontrolka Světelný signál	11		Dotykový displej.....	31
45	Krytka konektoru dálkové spouště.....	62	57	Krytka konektoru vysílače / vertikálního bateriového gripu	
46	Západka krytu slotu na paměťovou kartu.....	42			

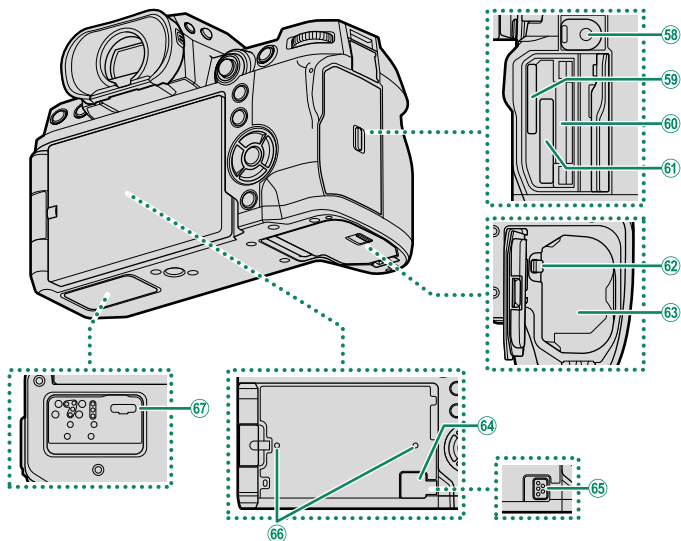

- | | | | |
|--|----|---|----|
| 58 Konektor dálkové spouště (ø 2,5 mm)..... | 62 | 63 Půhrádka baterie..... | 40 |
| 59 Slot na paměťovou kartu 2
(na paměťové karty SD)..... | 42 | 64 Krytka konektoru chladičho ventilátoru | |
| 60 Štítek se sériovým číslem | | 65 Konektor chladičho ventilátoru | |
| 61 Slot na paměťovou kartu 1
(na karty CFexpress Type B)..... | 42 | 66 Otvor pro přiřroubování chladičho ventilátoru | |
| 62 Zápádka baterie..... | 41 | 67 Konektor vysílače / vertikálního bateriového gripu | |

Chráníč kabelu

Nasadte chránič, jak ukazuje obrázek, aby nedošlo k náhodnému odpojení.

- 1 Nasadte chráničku na kryt konektoru USB tak, aby kryt procházel štěrbinou v chráničce.
- 2 Utáhněte zajišťovací šroub.
- 3 Připojte kabel a protáhněte jej chráničkou, jak ukazuje obrázek.

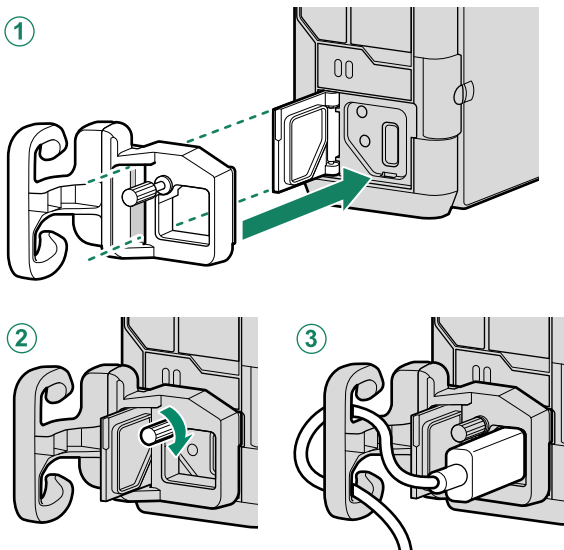

Štítek se sériovým číslem

Štítek se sériovým číslem neodstraňujte; je na něm uvedeno CMIIT ID, sériové číslo a další důležité údaje.

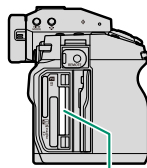

Štítek se sériovým číslem

Kryt slotu na paměťovou kartu (odnímatelný)

Kryt slotu na paměťovou kartu lze sejmut sklopením vnitřní západky. Odstraněním krytu si lze usnadnit přístup v případě, že je nasazen držák kamery nebo kdykoli, kdy lze krytku jen obtížně otevřít nebo zavřít.

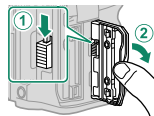

Páčka ostření

Nakláněním nebo stisknutím páčky ostření můžete vybrat oblast zaostření. K procházení nabídek lze použít i páčku ostření.

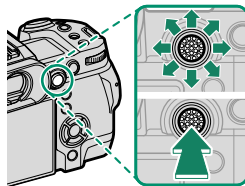

☑ Chcete-li zvolit funkci zaostřovací páčky, stiskněte a podržte střed páčky nebo použijte nabídku **■ BUTTON/DIAL SETTING (NASTAVENÍ TLAČÍTEK/VOLIČŮ) > FOCUS LEVER SETTING (NASTAVENÍ PÁČKY OSTŘENÍ)**.

Volič

Stisknutím voliče nahore (▲), vpravo (▶), dole (▼) nebo vlevo (◀) zvýrazněte požadovanou položku. Tlačítka nahoru, dolů, doleva a doprava mohou též fungovat jako funkční tlačítka **Fn4** až **Fn7**.

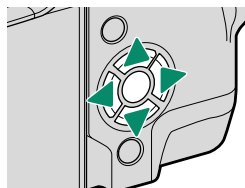

Tlačítko WB

Stisknutím tlačítka **WB** lze otevřít nastavení vyvážení bílé.

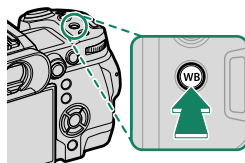

Volič režimu

Režim fotografování vyberete tak, že otočíte voličem tak, aby byla ikona požadovaného režimu u značky.

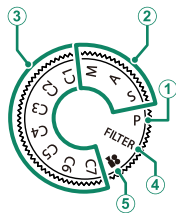

Režim	Popis	
① P PROGRAM AE	Clonu a dobu expozice lze nastavit pomocí alternativního programu.	56
② S SHUTTER PRIORITY AE (AE S PRIORITYOU EXPOZICE) A APERTURE PRIORITY AE (AE S PRIORITYOU CLONY) M MANUAL (RUČNĚ)	Úplné ovládání nastavení fotoaparátu, tj. clony (M a A) a/nebo doby expozice (M a S).	57 59 60
③ C1/C2/C3/C4/C5/C6/C7 (CUSTOM (VLASTNÍ) 1/2/3/4/5/6/7)	Umožňuje fotografovat s předem uloženým nastavením.	64
④ FILTER (FILTR)	Fotografování s efektem filtrů.	63
⑤ (VIDEO)	Záznam videa.	92

Tlačítko DRIVE

Stisknutím tlačítka **DRIVE** se zobrazí nabídka dynamického režimu, kde můžete vybrat některý z následujících dynamických režimů.

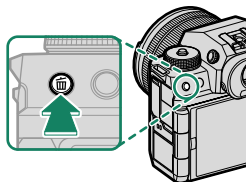

Režim	
	Jeden snímek
	Vysokorychlostní série
	Vysokorychlostní série (1,25x oříznutí)
	Nízkorychlostní série
	ISO BKT (BRACKETING ISO)

Režim	
	WB BKT (BRACKETING VYVÁŽENÍ BÍLÉ)
	Bracketing
	HDR
	Panorama
	vícenásobná expozice

Ovládací voliče

Zadní a přední ovládací volič slouží k provádění níže uvedených operací.

		Přední ovládací volič	Zadní ovládací volič
Fotografování ¹	P	Výběr požadované kombinace doby expozice a clony (alternativní program).	Nastavení korekce expozice.
	S	Volba rychlosti závěrky.	
	A	Nastavení clony. ²	
	M	Volba rychlosti závěrky.	Nastavení clony. ²
	FILTR	Alternativní program.	Nastavení korekce expozice.
Nabídky	Výběr záložek nabídky nebo listování nabídkami.	Zvýraznění položek nabídky.	
Nabídka Q	Výběr položek v rychlé nabídce.	Změna nastavení v rychlé nabídce.	
Přehrávání	Zobrazení ostatních snímků.	<ul style="list-style-type: none">• Přiblížení/oddálení (při zobrazení na celý displej).• Přiblížení/oddálení (při zobrazení více snímků).	

¹ Lze změnit v nabídce **☑ BUTTON/DIAL SETTING (NASTAVENÍ TLAČÍTEK/VOLIČŮ) > COMMAND DIAL SETTING (NASTAVENÍ OVLÁDACÍHO VOLIČE)**.

² Platí, pokud objektiv nemá clonový kroužek nebo pokud je clonový kroužek s polohou „A“ v této poloze **A**.

☑ Směr otáčení ovládacích voličů lze nastavit pomocí nabídky **☑ BUTTON/DIAL SETTING (NASTAVENÍ TLAČÍTEK/VOLIČŮ) > COMMAND DIAL DIRECTION (SMĚR OVLÁDACÍCH VOLIČŮ)**.

Kontrolka

Stav fotoaparátu je signalizován kontrolkou.

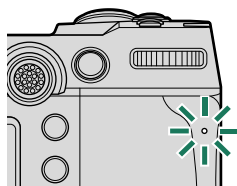

Kontrolka	Stav fotoaparátu
Svítil zeleně	Ostření zamknuto.
Bliká zeleně	Varování ostření nebo nízké rychlosti závěrky. Lze fotografovat.
Bliká zeleně a oranžově	<ul style="list-style-type: none"> • Fotoaparát zapnutý: Ukládání snímků nebo se čeká na potvrzení snímku pořízeného s nastavením jiným než OFF v nabídce SCREEN SET-UP (NASTAVENÍ DISPLEJE) > IMAGE DISP. (ZOBRAZENÍ SNÍMKU) (je možné fotografovat dále). • Fotoaparát vypnutý: Nahrávání snímků do smartphonu nebo tabletu.*
Svítil oranžově	Ukládání snímků. Momentálně nelze fotografovat.
Bliká oranžově	Nabíjí se blesk; při fotografování se blesk neaktivuje.
Bliká červeně	Chyba objektivu nebo paměti.

* Zobrazí se pouze tehdy, jestliže jsou vybrány snímky pro nahrávání.

- Na displeji se též mohou zobrazovat varování.
- Kontrolka nesvítil, máte-li oko přiloženo k hledáčku.
- Možnost **MOVIE SETTING (NASTAVENÍ VIDEO) > TALLY LIGHT (SVĚTELNÝ SIGNÁL)** slouží k volbě světla (indikátor nebo asistent MF) používaného během záznamu videa a režimu blikání/trvalého světla.

LCD displej

Úhel LCD displeje můžete při cílení snímku upravovat; dávejte ale pozor, aby displej nezachytil váš prst nebo jiný předmět.

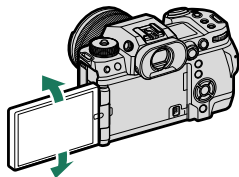
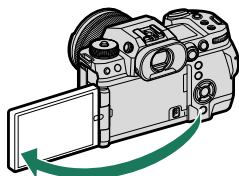

- ❗ Při otáčení LCD displeje na něj netlačte nadměrnou silou, abyste nepoškodili jeho pant.
- Dávejte pozor, aby se rohy displeje nedotýkaly těla fotoaparátu – tento dotyk by mohl zanechat stopy.

👉 LCD displej funguje i jako dotykový displej a slouží k následujícím funkcím:

- Dotykové fotografování (📖 32)
- Volba oblasti zaostření (📖 31)
- Volba funkce (📖 34)
- Ovládání optimalizované pro video (🎥) (📖 33)
- Přehrávání (📖 36)

Krytka oka

Chcete-li krytku oka sejmout, stiskněte tlačítka po obou stranách a vysuňte ji vzhůru.

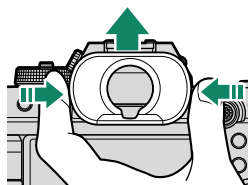

Ostření hledáčku

Jestliže jsou indikátory v hledáčku rozmazané, přiložte oko k hledáčku a otáčejte ovladačem dioptrií, dokud je nevidíte ostře.

Zaostření hledáčku provedete takto:

- ① Vytáhněte ovladač pro nastavení dioptrií.
- ② Otáčením ovladače upravte zaostření hledáčku.
- ③ Vraťte ovladač zpět a zajistěte jej.

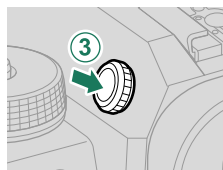
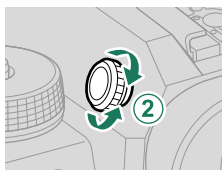
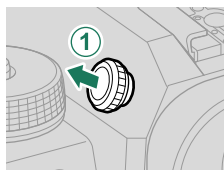

! Před použitím ovladač vytáhněte. Pokud to neuděláte, hrozí porucha fotoaparátu.

Displeje fotoaparátu

V této části je uveden seznam indikátorů, které se mohou zobrazovat během fotografování.

! Pro ilustrativní účely je displej zobrazen se všemi indikátory rozsvícenými.

Elektronický hledáček

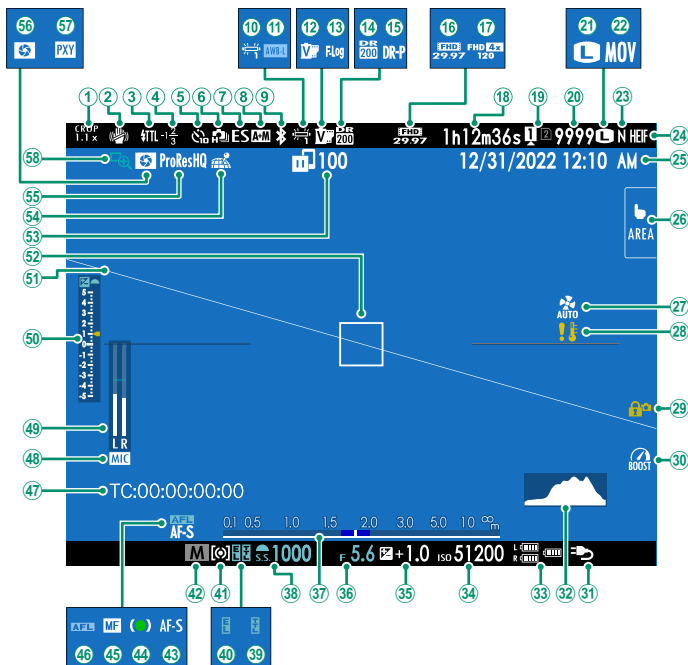

①	Koeficient oříznutí.....	123	②9	Zámek ovládní ³	139
②	Režim IS ²	124	③0	Pomocný režim.....	139
③	Režim blesku (TTL)		③1	Napájení.....	47
④	Korekce blesku		③2	Histogram.....	24
⑤	Indikátor samospouště.....	123	③3	Stav baterie	
⑥	Nepřetržitý režim		③4	Citlivost.....	83
⑦	Typ závěrky.....	124	③5	Korekce expozice.....	86
⑧	Indikátor AF+MF ²	122	③6	Clona.....	59, 60
⑨	Bluetooth ZAP/VYP		③7	Indikátor vzdálenosti ²	81
⑩	Vyvážení bílé.....	120	③8	Rychlost závěrky.....	57, 60
⑪	Zámek AWB.....	139	③9	Zámek TTL.....	125
⑫	Simulace filmu.....	120	④0	Zámek AE.....	88, 138
⑬	F-Log/HLG RECORDING (Záznam F-Log/HLG). 126		④1	Měření.....	85
⑭	Dynamický rozsah.....	120	④2	Režim fotografování.....	56
⑮	Priorita pásma D.....	120	④3	Režim ostření ²	73
⑯	Režim videa.....	92, 125	④4	Indikátor ostření ²	
⑰	Indikátor vysokorychlostního záznamu.....	126	④5	Indikátor ručního ostření ²	73, 80
⑱	Dostupný čas záznamu/ uplynulý čas záznamu.....	92	④6	Zámek AF.....	88, 138
⑲	Možnosti slotů pro karty.....	44, 140	④7	Časový kód.....	131
⑳	Počet snímků k dispozici ¹		④8	Vstupní kanál mikrofonu	
㉑	Velikost snímku.....	120	④9	Hlasitost záznamu ²	130
㉒	Formát souborů.....	126	⑤0	Indikátor expozice.....	60, 86
㉓	Kvalita snímku.....	120	⑤1	Virtuální horizont.....	25
㉔	Formát HEIF.....	120	⑤2	Ostřicí rámeček.....	76, 87
㉕	Datum a čas.....	50, 53, 134	⑤3	Stav přenosu snímků.....	102, 141
㉖	Režim dotykového displeje.....	31, 123	⑤4	Stav stahování polohových dat.....	102, 140
㉗	Nastavení chladičového ventilátoru.....	124, 127	⑤5	Kompresie videa.....	126
㉘	Varování při nesprávné teplotě.....	43	⑤6	Náhled hloubky ostrosti.....	81
			⑤7	Nastavení proxy serveru (pouze ProRes)	
			⑤8	Kontrola ostření.....	82, 122

1 Je-li k dispozici místo pro více než 9999 snímků, zobrazí se „9999“.

2 Ne zobrazí se, jestliže je vybrána možnost **ON** v nastavení **SCREEN SET-UP (NASTAVENÍ DISPLEJE) > LARGE INDICATORS MODE(EVF) (REŽIM VELKÝCH INDIKÁTORŮ(EVF))**.

3 Zobrazí se, když zablokujete ovládní stisknutím a podržením tlačítka **MENU/OK**. Zámek ovládní lze ukončit opětovným stisknutím a podržením tlačítka **MENU/OK**.

LCD displej

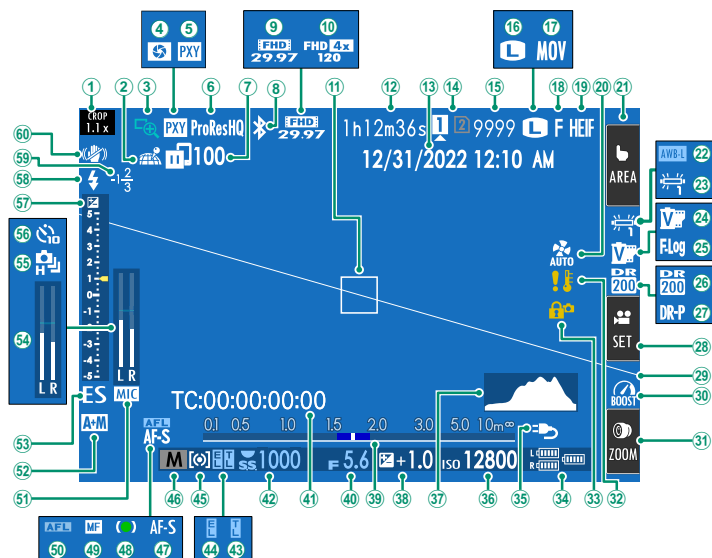

1	Koeficient oříznutí.....	123	30	Pomocný režim.....	139
2	Stav stahování polohových dat.....	102, 140	31	Dotykový zoom ³	35
3	Kontrola ostření.....	82, 122	32	Varování při nesprávné teplotě.....	43
4	Náhled hloubky ostrosti.....	81	33	Zámek ovládání ⁴	139
5	Nastavení proxy serveru (pouze ProRes)		34	Stav baterie	
6	Kompresce videa.....	126	35	Napájení.....	47
7	Stav přenosu snímků.....	102, 141	36	Citlivost.....	83
8	Bluetooth ZAP/VYP		37	Histogram.....	24
9	Režim videa.....	92, 125	38	Korekce expozice.....	86
10	Indikátor vysokorychlostního záznamu.....	126	39	Indikátor vzdálenosti ²	81
11	Ostřicí rámeček.....	76, 87	40	Clona.....	59, 60
12	Dostupný čas záznamu/ uplynulý čas záznamu.....	92	41	Časový kód.....	131
13	Datum a čas.....	50, 53, 134	42	Rychlost závěrky.....	57, 60
14	Možnosti slotů pro karty.....	44, 140	43	Zámek TTL.....	125
15	Počet snímků k dispozici ¹		44	Zámek AE.....	88, 138
16	Velikost snímku.....	120	45	Měření.....	85
17	Formát souborů.....	126	46	Režim fotografování.....	56
18	Kvalita snímku.....	120	47	Režim ostření ²	73
19	Formát HEIF.....	120	48	Indikátor ostření ²	
20	Nastavení chladičho ventilátoru.....	124, 127	49	Indikátor ručního ostření ²	73, 80
21	Režim dotykového displeje ³	31, 123	50	Zámek AF.....	88, 138
22	Zámek AWB.....	139	51	Vstupní kanál mikrofonu	
23	Vyvážení bílé.....	120	52	Indikátor AF+MF ²	122
24	Simulace filmu.....	120	53	Typ závěrky.....	124
25	F-Log/HLG RECORDING (Záznam F-Log/HLG). 126		54	Hlasitost záznamu ²	130
26	Dynamický rozsah.....	120	55	Nepřetržitý režim	
27	Priorita pásma D.....	120	56	Indikátor samospouště.....	123
28	Ovládání optimalizované pro video ³	33	57	Indikátor expozice.....	60, 86
29	Virtuální horizont.....	25	58	Režim blesku (TTL)	
			59	Korekce blesku	
			60	Režim IS ²	124

1 Je-li k dispozici místo pro více než 9999 snímků, zobrazí se „9999“.

2 Ne zobrazí se, jestliže je vybrána možnost **ON** v nastavení **SCREEN SET-UP (NASTAVENÍ DISPLEJE) > LARGE INDICATORS MODE(LCD) (REŽIM VELKÝCH INDIKÁTORŮ(EVF))**.

3 Funkce kamery lze ovládat i pomocí dotykových ovládacích prvků.

4 Zobrazí se, když zablokujete ovládání stisknutím a podržením tlačítka **MENU/OK**. Zámek ovládání lze ukončit opětovným stisknutím a podržením tlačítka **MENU/OK**.

Volba režimu zobrazení

Tlačítkem **VIEW MODE (REŽIM ZOBRAZENÍ)** můžete procházet jednotlivé režimy zobrazení. Je možné nastavit jiný režim zobrazení pro fotografování a pro přehrávání.

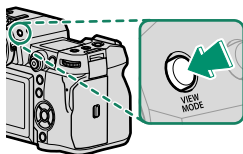

FOTOGRAFOVÁNÍ

Možnost	Popis
 EYE SENSOR (SNÍMAČ OČÍ)	Když přiložíte oko k hledáčku, hledáček se aktivuje a LCD displej se vypne; když oko oddálíte, hledáček se vypne a LCD displej se rozsvítí.
LCD ONLY (POUZE LCD)	LCD displej zapnutý, hledáček vypnutý.
EVF ONLY (POUZE EVF)	Hledáček zapnutý, LCD displej vypnutý.
EVF ONLY +  (POUZE EVF + E)	Když přiložíte oko k hledáčku, hledáček se zapne; když oko oddálíte, hledáček se vypne. LCD zůstane vypnutý.
 EYE SENSOR + LCD IMAGE DISP. (SNÍMAČ OČÍ + ZOBR. NA LCD)	Když přiložíte oko během fotografování k hledáčku, hledáček se aktivuje, ale snímek se ihned po fotografování a oddálení oka zobrazí na LCD displeji. Možnosti vybrané v nastavení SCREEN SET-UP (NASTAVENÍ DISPLEJE) > IMAGE DISP (ZOBR. NA DISPLEJI) platí pro zobrazení na LCD displeji.

PLAYBACK (PŘEHRÁVÁNÍ)

Možnost	Popis
 EYE SENSOR (SNÍMAČ OČÍ)	Když přiložíte oko k hledáčku, hledáček se aktivuje a LCD displej se vypne; když oko oddálíte, hledáček se vypne a LCD displej se rozsvítí.
LCD ONLY (POUZE LCD)	LCD displej zapnutý, hledáček vypnutý.
EVF ONLY (POUZE EVF)	Hledáček zapnutý, LCD displej vypnutý.

- Pomocí možnosti  **SCREEN SET-UP (NASTAVENÍ DISPLEJE) > VIEW MODE SETTING (NASTAVENÍ REŽIMU ZOBRAZENÍ)** v nabídce nastavení vyberte režim zobrazení pro EVF a LCD displej.
- Přepínač **EVF/LCD SWITCH (PŘEPÍNAČ EVF/LCD)** lze přiřadit k funkčnímu tlačítku, které pak slouží k přepínání mezi displeji **EVF ONLY (POUZE EVF)** a **LCD ONLY (POUZE LCD)**.

Snímač očí

Snímač očí může reagovat i na jiné předměty než vaše oko nebo na světlo, které jej přímo ozařuje.

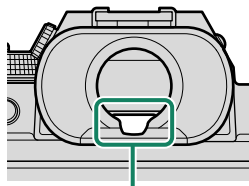

Snímač očí

Nastavení jasu displeje

Jas a sytost hledáčku a LCD displeje lze nastavit v nabídce **SCREEN SET-UP (NASTAVENÍ DISPLEJE)**. Vyberte možnost **EVF BRIGHTNESS (JAS EVF)** nebo **EVF COLOR (BARVA EVF)** a nastavte jas nebo sytost hledáčku, nebo zvolte možnost **LCD BRIGHTNESS (JAS LCD)** nebo **LCD COLOR (BARVA LCD)** a nastavte LCD displej.

Otočení zobrazení

Jestliže je vybrána možnost **ON** v nastavení **SCREEN SET-UP (NASTAVENÍ DISPLEJE) > AUTOROTATE DISPLAYS (AUTO ROTACE ZOBRAZENÍ)**, budou se indikátory v hledáčku a na LCD displeji automaticky otáčet podle orientace fotoaparátu.

Tlačítko DISP/BACK

Tlačítkem **DISP/BACK** se ovládá zobrazení indikátorů v hledáčku a na LCD displeji.

 Indikátory pro EVF a LCD je nutno vybrat zvlášť. Chcete-li použít displej EVF, stiskněte tlačítko **DISP/BACK** a přiložte oko k hledáčku.

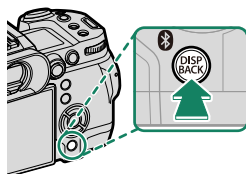

Hledáček

Na celý displej



Standardní indikátory

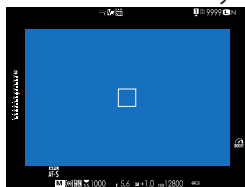

*Duální zobrazení
(pouze v režimu ručního ostření)*

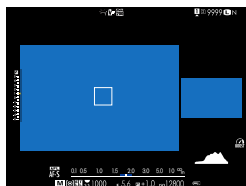

LCD displej

Standardní indikátory

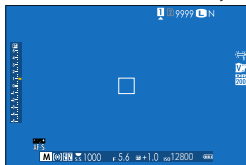

Bez indikátorů

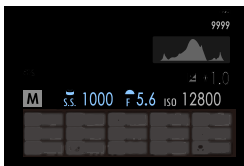
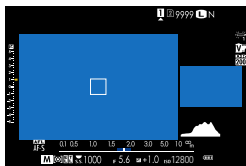

Duální zobrazení

(pouze v režimu ručního ostření)

Zobrazení informací

Duální zobrazení

Duální zobrazení na displej sestává ze zobrazení snímku na celý displej a malé oblasti pro přiblížení oblasti zaostření.

Přizpůsobení standardního zobrazení

Následujícím postupem můžete zvolit položky ve standardním zobrazení indikátorů:

- Zobrazte standardní indikátory.**
Tlačítko **DISP/BACK** slouží k zobrazení standardních indikátorů.
- Vyberte položku DISP. CUST. SET. (UŽIVAT. NASTAVENÍ DISPLEJE).**
Vyberte položku **SCR. SET-UP (NAST. DISP.) > DISP. CUST. SET. (UŽ. NAST. DISP.)** v nabídce nastavení.
- Vyberte požadované položky.**
Zvýrazněte položku a tlačítkem **MENU/OK** ji vyberte nebo výběr zrušte.

Položka	Výchozí		Položka	Výchozí	
	(SNÍMEK)	(VIDEO)		(SNÍMEK)	(VIDEO)
FR. GUID. (PRŮVODCE CÍLENÍM)	<input type="checkbox"/>	<input type="checkbox"/>	DUAL IS MODE (REŽIM DUÁLNÍ IS)	<input checked="" type="checkbox"/>	<input checked="" type="checkbox"/>
FOCUS FRAME (OSTŘICÍ RÁMEČEK)	<input checked="" type="checkbox"/>	<input checked="" type="checkbox"/>	REŽIM DOTYKOVÉHO DISPLEJE	<input checked="" type="checkbox"/>	<input checked="" type="checkbox"/>
AF DIST. IND. (IND. VZDÁL. AF)	<input type="checkbox"/>	<input type="checkbox"/>	WB (VYVÁŽENÍ BÍLÉ)	<input checked="" type="checkbox"/>	<input checked="" type="checkbox"/>
MF DIST. IND. (IND. VZDÁL. MF)	<input checked="" type="checkbox"/>	<input checked="" type="checkbox"/>	FILM SIM. (SIMULACE FILMU)	<input checked="" type="checkbox"/>	<input checked="" type="checkbox"/>
HISTOGRAM	<input type="checkbox"/>	<input type="checkbox"/>	DYN. RANGE (DYNAM. ROZSAH)	<input checked="" type="checkbox"/>	<input checked="" type="checkbox"/>
LIVE VIEW HL. ALERT (VÝSTRAHA SV. MÍST PŘI ZOBR. V REÁLNÉM ČASE)	<input type="checkbox"/>	<input type="checkbox"/>	BOOST MODE (POMOCNÝ REŽIM)	<input checked="" type="checkbox"/>	<input checked="" type="checkbox"/>
SHOOT. MODE (REŽIM FOTOGRAF)	<input checked="" type="checkbox"/>	<input checked="" type="checkbox"/>	COOLING FAN SET. (NASTAVENÍ CHLADICÍHO VENTILÁTORU)	<input checked="" type="checkbox"/>	<input checked="" type="checkbox"/>
AP/S-SPEED/ISO (CLONA/DOBA EXP/ISO)	<input checked="" type="checkbox"/>	<input checked="" type="checkbox"/>	FR. REMAINING (ZBÝVAJÍCÍ SNÍMKY)	<input checked="" type="checkbox"/>	–
INF. BGD (DOPLŇUJÍCÍ INF.)	<input checked="" type="checkbox"/>	<input checked="" type="checkbox"/>	IM. SIZE/QUALITY (VELIKOST/KVALITA OBRAZU)	<input checked="" type="checkbox"/>	–
Expo. Comp. (Digit) (Korekce exp. (čís.))	<input type="checkbox"/>	<input type="checkbox"/>	MOVIE MODE & REC. TIME (REŽIM VIDEO A DOBA ZÁZNAMU)	–	<input checked="" type="checkbox"/>
Expo. Comp. (Scale) (Korekce exp. (měř))	<input checked="" type="checkbox"/>	<input checked="" type="checkbox"/>	IM. TRANS. ORDER (POŘADÍ PŘENOSU SNÍMKŮ)	<input checked="" type="checkbox"/>	<input checked="" type="checkbox"/>
FOCUS MODE (REŽIM OSTŘENÍ)	<input checked="" type="checkbox"/>	<input checked="" type="checkbox"/>	MIC LEVEL (HLAS. MIKROFONU)	–	<input checked="" type="checkbox"/>
PHOTOMETRY (FOTOMETRIE)	<input checked="" type="checkbox"/>	<input checked="" type="checkbox"/>	GUID. MESSAGE (ZOBR. ZPRÁV)	<input checked="" type="checkbox"/>	<input checked="" type="checkbox"/>
SHUTTER TYPE (TYP ZÁVĚRKY)	<input checked="" type="checkbox"/>	–	BATTERY LEVEL (STAV BATERIE)	<input checked="" type="checkbox"/>	<input checked="" type="checkbox"/>
FLASH (ZAMKNOUT POMOCÍ MĚŘ. BLESKU)	<input checked="" type="checkbox"/>	–	FR. OUTLINE (OBRYS CÍLENÍ)	<input type="checkbox"/>	<input type="checkbox"/>
CONT. MODE (NEPŘETŘŽITÝ REŽIM)	<input checked="" type="checkbox"/>	–			

- Tlačítkem DISP/BACK** uložte provedené změny.
- Tlačítkem DISP/BACK** se postupně vraťte z nabídek do režimu fotografování.

Obrys cílení

Když aktivujete možnost **FRAMING OUTLINE (OBRYŠ CÍLENÍ)**, bude na tmavém pozadí lépe vidět obrys snímku.

Histogramy

Histogram ukazuje rozložení barevných odstínů v obrázku. Vodorovná osa udává jas, svislá osa počet pixelů.

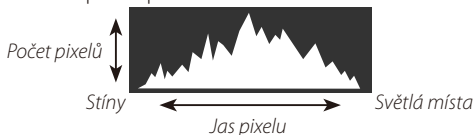

- **Optimální expozice:** Pixely jsou rozloženy přes celý rozsah barev na rovné lince.
- **Přeexponovaný obraz:** Pixely jsou nahromaděny na pravé straně grafu.
- **Podexponovaný obraz:** Pixely jsou nahromaděny na levé straně grafu.

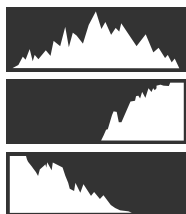

Chcete-li zobrazit samostatné histogramy RGB a oblasti snímku, které budou při současném nastavení přeexponované, s překryvem obrazu z objektivu, stiskněte funkční tlačítko, k němuž je přiřazena funkce **HISTOGRAM**.

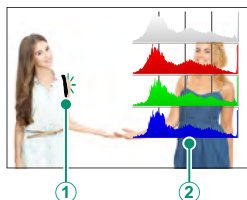

- ① Přeexponované oblasti blikají
- ② RGB histogramy

Virtuální horizont

Zkontrolujte, zda je fotoaparát vodorovně. Typ zobrazení lze nastavit v nabídce **SCREEN SET-UP (NASTAVENÍ DISPLEJE) > ELECTRONIC LEVEL SETTING (NASTAVENÍ ELEKTRONICKÉ LIBELY)**. Virtuální horizont slouží k horizontaci fotoaparátu při jeho upevnění na stativ apod.

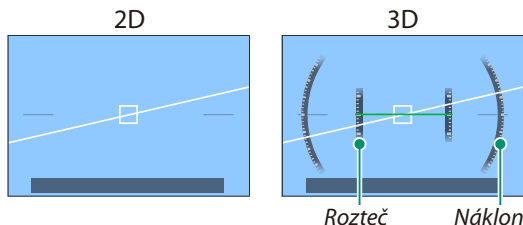

- **OFF (VYP.):** virtuální horizont se nezobrazuje.
- **2D:** bílá linka ukazuje, nakolik je fotoaparát nakloněn doleva nebo doprava. Když je fotoaparát ve vodorovné poloze, změní linka barvu na zelenou. Linka může zmizet, pokud je fotoaparát nakloněn dopředu nebo dozadu.
- **3D:** na displeji se zobrazuje, zda je fotoaparát nakloněn doleva nebo doprava a dopředu nebo dozadu.

 Funkci **ELECTRONIC LEVEL SWITCH (PŘEPÍNAČ ELEKTRONICKÉ LIBELY)** lze přiřadit k funkčnímu tlačítku a toto tlačítko pak použít k přepínání mezi 2D a 3D zobrazením.

Pomocný LCD displej

Na pomocném LCD displeji se zobrazují následující nastavení: doba expozice, clona a citlivost ISO. V režimu fotografování a natáčení videa se zobrazují různá nastavení.

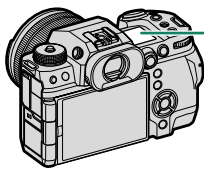

Pomocný LCD displej

Výchozí nastavení

Ve výchozím nastavení se na pomocném LCD displeji zobrazují níže uvedená nastavení.

 Zobrazené nastavení lze vybrat v nabídce  **SCREEN SET-UP (NASTAVENÍ DISP.) > SUB MONITOR SET. (NASTAVENÍ DÍLČÍHO DISPLEJE).**

Režim fotografování

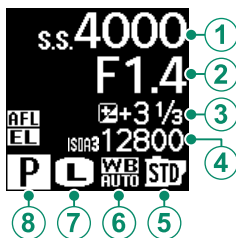

Výchozí

① SHUT. SPEED (MIN. RYCHLOST ZÁVĚRKY)	⑤ FILM SIMULATION (SIMULACE FILMU)
② APERTURE (CLONA)	⑥ WHITE BALANCE (VYVÁŽENÍ BÍLÉ)
③ EXPO. COMP.	⑦ IMAGE SIZE (VELIKOST SNÍMKU)
④ ISO	⑧ SHOOT. MODE (REŽIM FOTOGRAF.)

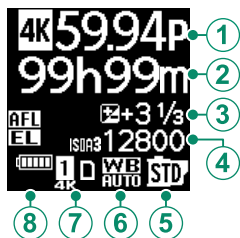
Režim videa**Výchozí**

① MOVIE MODE (REŽIM VIDEO)	⑤ FILM SIMULATION (SIMULACE FILMU)
② REC. TIME (REŽIM VIDEO A DOBA ZÁZN.)	⑥ WHITE BALANCE (VYVÁŽENÍ BÍLÉ)
③ EXPO. COMP. (KOREKCE EXPOZICE)	⑦ CARD SLOT OPT. (MOŽNOSTI SLOTŮ KARET)
④ ISO	⑧ BATTERY LEVEL (STAV BATERIE)

Tlačítko podsvícení pomocného displeje

Chcete-li zapnout podsvícení pomocného LCD displeje, pokud je tento displej příliš tmavý, stiskněte tlačítko podsvícení pomocného LCD displeje. Dalším stisknutím tohoto tlačítka podsvícení vypnete.

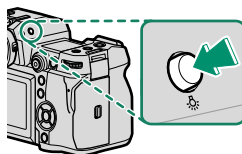
**Barva pozadí**

Barvu pozadí pomocného LCD displeje (černou/bílou) lze nastavit v nabídce **SCREEN SET-UP (NASTAVENÍ DISPLEJE) > SUB MONITOR BACKGROUND COLOR (BARVA POZADÍ DÍLČÍHO DISPLEJE)** v nabídce **[]** (nastavení). Jestliže je zapnuté podsvícení pomocného LCD displeje, je jeho pozadí vždy bílé.

Práce s nabídkami

Nabídky si zobrazíte tlačítkem MENU/OK.

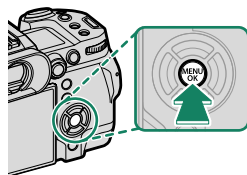

Nabídky

Při fotografování a natáčení a přehrávání videa se zobrazují různé nabídky.

Fotografování (všechny režimy kromě)

Stisknutím tlačítka MENU/OK při fotografování se zobrazí nabídka fotografování.

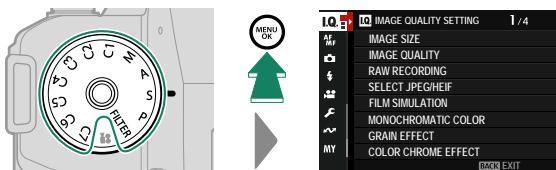

V režimech **C1** až **C7** se nabídky fotografování zobrazí, pokud je pro vybranou sadu vybrána možnost  **STILL (SNÍMEK)** v nabídce  **IMAGE QUALITY SETTING (NASTAVENÍ KVALITY SNÍMKU)** >  **CUSTOM MODE SETTING (NASTAVENÍ VLASTNÍHO REŽIMU)** v nabídkách fotografování nebo  **MOVIE SETTING (NASTAVENÍ VIDEO)** >  **CUSTOM MODE SETTING (NASTAVENÍ VLASTNÍHO REŽIMU)** v nabídkách videa ( 64).

Záznam videa (🎥/režim videa)

Stisknutím tlačítka **MENU/OK** v režimu videa se zobrazí nabídka videa.

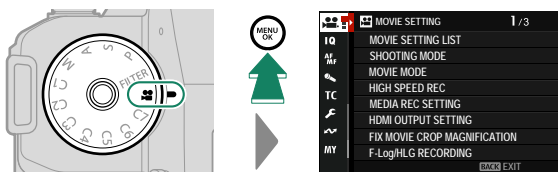

V režimech **C1** až **C7** nabídky fotografování zobrazí, pokud je pro vybranou banku vybrána možnost **🎥 MOVIE (VIDEO)** v nabídce **IQ IMAGE QUALITY SET. (NASTAVENÍ KVALITY SNÍMKU) > 📷 CUSTOM MODE SET. (NASTAVENÍ VLASTNÍHO REŽIMU)** v nabídkách fotografování nebo **🎥 MOVIE SETTING (NASTAVENÍ VIDEO) > 📷 CUST. MODE SET. (NAST. VLASTNÍHO REŽIMU)** v nabídkách videa (📖 64).

Přehrávání

Stisknutím tlačítka **MENU/OK** při přehrávání se zobrazí nabídka přehrávání.

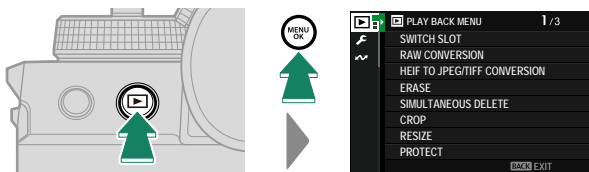

Výběr záložky v nabídce

Nabídkami můžete procházet takto:

- 1 Stisknutím tlačítka **MENU/OK** si zobrazíte nabídky.

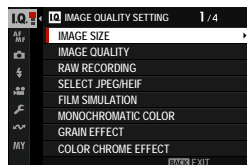
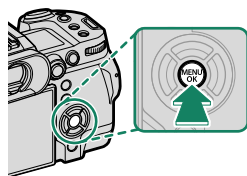

- 2 Stisknutím páčky ostření vyberete záložku aktuální nabídky.



Záložka

- 3 Stisknutím páčky ostření nahoru nebo dolů vyberte záložku, která obsahuje požadovanou položku.
- 4 Stisknutím páčky ostření doprava najedete kurzorem na požadované místo v nabídce.

 Pomocí předního ovládacího voliče můžete vybírat záložky nabídky nebo listovat nabídkami; zadní ovládací volič slouží k vybrání položek nabídek.

Režim dotykového displeje

LCD displej funguje i jako dotykový displej.

Dotykové ovládání fotografování

Chcete-li aktivovat dotykové ovládání, vyberte možnost **ON** v nastavení **☑️ BUTON/DIAL SET. (NAST. TLAČÍTEK/VOLIČŮ) > TOUCH SCR. SET. (NAST. DOT. DISP.) > 📷 SCREEN ON/OFF (DOT. DISP. ZAP/VYP).**

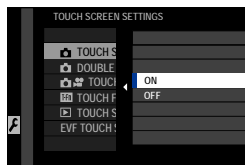

EVF

Na LCD displeji lze vybrat oblast zaostření během cílení pomocí elektronického hledáčku (EVF). V nabídce **☑️ BUT./DIAL SET. (NAST. TLAČÍTEK/VOLIČŮ) > TOUCH SCR. SET. (NAST. DOT. DISP.) > EVF TOUCH SCR. AREA SET. (NAST. DOT. OBLASTI EVF)** můžete vybrat oblast displeje pro dotykové ovládání.

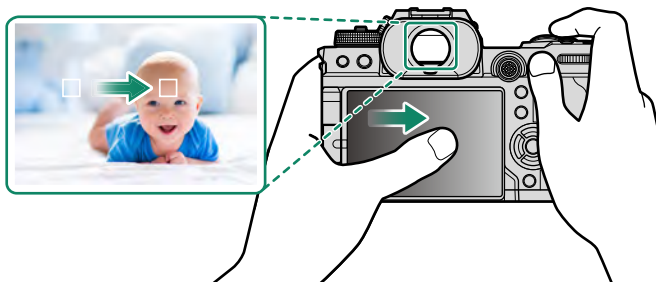





- Pokud je v nabídce **AF/MF AF/MF SET. (NAST. AF/MF) > 🧑 FACE/EYE DET. SET. (NAST. DETEKCE OBLIČEJŮ/OČÍ)** vybrána možnost **FACE DET. ON (DET. OBLIČEJŮ ZAP.)**, můžete vybrat obličej použitý k zaostření.
- Pokud je v nabídce **AF/MF AF/MF SET. (NAST. AF/MF) > SUBJECT DET. SET. (NAS. DETEKCE OBJEKTU)** vybrána možnost **SUBJECT DET. ON (DETEKCE OBJEKTU ZAP.)**, můžete zvolit typ objektu, na který má fotoaparát přednostně ostřit.

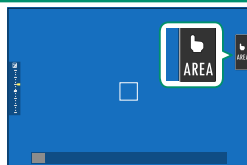

LCD displej

Příslušnou operaci můžete zvolit klepnutím na indikátor režimu dotykového displeje. Dotykově lze ovládat následující operace:



Režim	Popis
 TOUCH SHOOT. (DOT. FOTO.)	Klepněte na objekt na displeji; tím zaostříte a pořídíte snímek. V sériovém režimu budou snímky pořizovány tak dlouho, dokud budete držet prst na displeji.
 ↓ ↑  AF OFF (AF VYP.)	<ul style="list-style-type: none">• Pokud je režim ostření nastaven na SINGLE AF (JEDNORÁZOVÝ AF), pak fotoaparát zaostří, když se dotknete objektu na displeji. Ostření bude uzamčeno na aktuální vzdálenosti, dokud neklepnete na ikonu AF OFF.• Pokud je režim ostření nastaven na CONT. AF (PRŮBĚŽNÝ AF), zahájí fotoaparát ostření, když se dotknete objektu na displeji. Poté bude fotoaparát průběžně upravovat zaostření podle změn vzdálenosti k objektu, dokud neklepnete na ikonu AF OFF.• Je-li režim ostření nastaven na MAN. FOC. (RUČNÍ OSTŘENÍ), můžete klepnutím na displej zaostřit na vybraný objekt pomocí automatického ostření.
 AREA (OBLAST)	Klepnutím vyberete bod pro zaostření nebo zoom. Ostřicí rámeček se přesune do vybraného bodu.
 OFF	Dotykové ovládání je deaktivováno.

 Během zoomu při ostření lze používat různé dotykové ovládací prvky.





-  Chcete-li deaktivovat dotykové ovládání a skrýt indikátor režimu dotykového displeje, vyberte možnost **OFF** v nastavení  **BUT./ DIAL SET. (NAST. TLAČ./VOLIČŮ) > TOUCH SCR. SET. (NAST. DOT. DISP.) > SCR. ONOFF (DOT. DISP. ZAP/VYP)**.
- Nastavení dotykového ovládání lze upravit v nabídce  **AF/MF SET. (NAST. AF/MF) > TOUCH SCR. MODE (REŽIM DOT. DISPLEJE)**.

MOVIE OPT. CONTROL (OVLÁDÁNÍ OPTIMALIZOVANÉ PRO VIDEO)

Výběrem možnosti **ON** v nastavení **MOVIE SET. (NAST. VIDEO) > MOVIE OPT. CONTROL (OVL. OPTIMALIZOVANÉ PRO VIDEO)**  nebo klepnutím na tlačítko režimu optimalizovaného pro video na obrazovce fotografování můžete optimalizovat ovládací voliče a dotykové ovládací pro natáčení videa. Tím lze zabránění záznamu zvuků z kamery při natáčení videa.



Tlačítko režimu optimalizovaného pro video

- SHUTTER SPEED (MIN. RYCHLOST ZÁVĚRKY)
- APERTURE (CLONA)
- EXP. COMP. (KOREKCE EXPOZICE)
- ISO
- INTERNAL MIC LEVEL ADJ./EXT. MIC LEVEL ADJ. (NAST. HLAS. INTER./EXTERNÍHO MIKROFONU)
- WIND FILTER (VĚTRNÝ FILTR)
- HEADPHONES VOLUME (HLASITOST SLUCHÁTEK)
-  FILM SIM. (SIM. FILMU)
-  WHITE BAL. (VYVÁŽENÍ BÍLÉ)
-  IS MODE (REŽIM IS)
-  IS MODE BOOST (POSÍLENÝ REŽIM IS)
-  FOC. MODE (REŽIM OSTŘENÍ)

-  • Když aktivujete ovládání optimalizované pro video, vyřadíte z funkce clonový kroužek.
- Je-li aktivováno ovládání optimalizované pro video, lze pomocí tlačítka tohoto režimu změnit nastavení fotografování resp. tento režim ovládání deaktivovat.

Dotykové funkce

K následujícím gestům prstů lze přiřazovat funkce podobně jako k funkčním tlačítkům:

- Přejetí nahoru: **T-Fn1**
- Přejetí doleva: **T-Fn2**
- Přejetí doprava: **T-Fn3**
- Přejetí dolů: **T-Fn4**

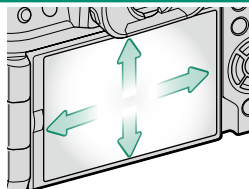

- V některých případech lze otevřít nabídku přejetím prstem; klepnutím pak vyberete požadovanou možnost.

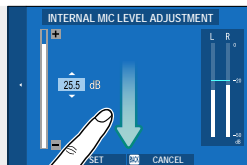



- Gesta dotykového ovládání jsou ve výchozím nastavení vypnutá. Chcete-li aktivovat dotyková gesta, vyberte možnost **ON** v nastavení **BUTTON/DIAL SETTING (NASTAVENÍ TLAČÍTEK/VOLIČŮ) > TOUCH SCREEN SETTING (NASTAVENÍ DOTYKOVÉHO DISPLEJE) > T-Fn TOUCH FUNCTION (DOTYKOVÉ OVLÁDÁNÍ)**.

Dotykový zoom

Pokud objektiv podporuje dotykový zoom, můžete dotykem na displej přibližovat a oddalovat obraz. Dotykový zoom aktivujete klepnutím na tlačítko dotykového zoomu na displeji.

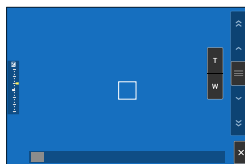
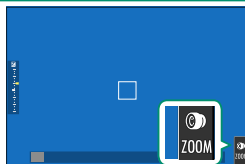
Dotykový zoom se ovládá pomocí tlačítek na displeji.



Tlačítko	Popis
 Dotykový zoom	Aktivace dotykového zoomu.
T Přiblížení	Přiblížení nebo oddálení. Dotykem a podržením můžete přibližovat nebo oddalovat obraz konstantní rychlostí.
W Oddálení	
 Kolébkový spínač	Přejetím prstem zvolte polohu přiblížení. Dotykem a podržením přiblížíte vybrané místo.
X Deaktivovat	Deaktivace dotykového zoomu.

Dotykové ovládání při přehrávání

Je-li vybrána možnost **ON** v nastavení **▶ BUTTON/DIAL SETTING (NASTAVENÍ TLACÍTEK/VOLIČŮ) > TOUCH SCREEN SETTING (NASTAVENÍ DOTYKOVÉHO DISPLEJE) > ▶ TOUCH SCREEN SETTING (NASTAVENÍ DOTYKOVÉHO DISPLEJE)**, lze pomocí dotykového ovládání provádět následující operace přehrávání:

- **Přejetí:** Když přejedete prstem přes displej, zobrazí se další snímky.



- **Roztažení:** Položte na displej dva prsty a roztahněte je od sebe; tím obraz přiblížíte.



- **Stažení:** Položte na displej dva prsty a stáhněte je k sobě; tím obraz oddálíte.



Je-li snímek oddálen natolik, že je zobrazen celý, nelze již oddálit více.

- **Poklepání:** Dvojitým klepnutím na displej si přiblížíte bod zaostření.



- **Přetažení:** Při zoomu při přehrávání si tažením prstem můžete zobrazit jinou oblast snímku.



První kroky **2**

Přípevnění popruhu

Přípevněte popruh.

Připněte popruh k oběma očkům, jak ukazuje obrázek.

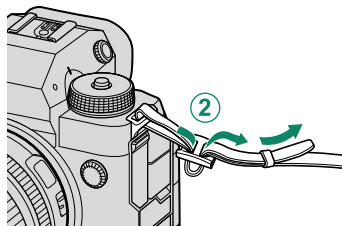
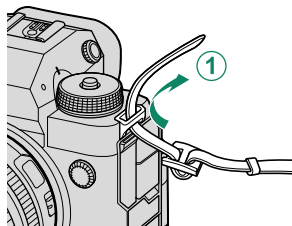

! Zkontrolujte, zda je popruh správně uchycen, aby fotoaparát nemohl spadnout.

Nasazení objektivu

Fotoaparát lze používat s objektivy určenými pro držák FUJIFILM X.

Sejměte krytku těla z fotoaparátu a zadní krytku z objektivu. Vložte objektiv do držáku tak, aby byly značky na objektivu a fotoaparátu zarovnané (①) a otáčejte objektivem, dokud nezacvakne (②).

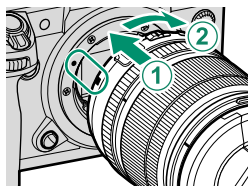

- ❗ Při nasazování objektivu dávejte pozor, aby do fotoaparátu nevnikl prach ani jiný cizorodý materiál.
- Nedotýkejte se vnitřních částí fotoaparátu.
- Otočte objektiv tak, aby zacvakl ve správné poloze.
- Při nasazování objektivu netiskněte tlačítko pro uvolnění objektivu.

Sejmutí objektivu

Chcete-li sejmout objektiv, vypněte fotoaparát, stiskněte tlačítko pro uvolnění objektivu (①) a otáčejte objektivem, jak ukazuje obrázek (②).

- ❗ Není-li nasazen objektiv, nasadte na fotoaparát i na objektiv krytku, aby se na objektivu a uvnitř fotoaparátu nemohl hromadit prach.

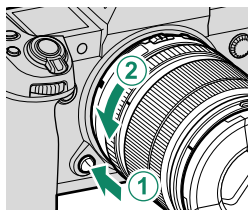

Objektivy a další volitelné příslušenství

Fotoaparát lze používat s objektivy a příslušenstvím určeným pro držák FUJIFILM X.

- ❗ Při nasazování a odpojování (výměně) objektivu dodržujte následující bezpečnostní opatření.
- Dbejte na to, aby na objektivu nebyl prach ani jiné nečistoty.
- Objektiv nevyměňujte na přímém slunečním světle ani pod jiným silným zdrojem světla. Koncentrované světlo by mohlo způsobit závalu ve vnitřku fotoaparátu.
- Před výměnou objektivu nasadte na objektiv krytku.
- Další informace najdete v návodu k objektivu.

Vložení baterie

Vložte baterii do fotoaparátu, viz následující postup.

1 Otevřete krytku přihrádky baterie.

Odsuňte západku krytky přihrádky baterie, jak ukazuje obrázek, a otevřete přihrádku.

- Přihrádku baterie neotevírejte, jestliže je fotoaparát zapnutý. Mohlo by dojít k poškození souborů snímků nebo paměťových karet.
- Při manipulaci s krytkou přihrádky baterie nepoužívejte příliš velkou sílu.

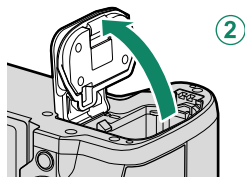
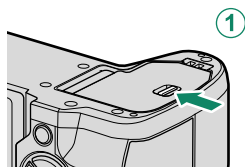

2 Baterie vkládejte tak, jak ukazuje obrázek.

- Baterii vkládejte natočenou tak, jak ukazuje obrázek. *Nepoužívejte sílu a nepokoušejte se vložit baterii obráceně nebo vzhůru nohama.*
- Zkontrolujte, zda je baterie správně zajištěná.

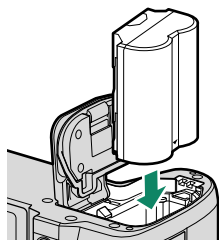

3 Zavřete krytku přihrádky baterie.

Zavřete a zajistěte krytku.

⚠ Nelze-li krytku zavřít, zkontrolujte, zda je baterie správně orientována. Nepokoušejte se krytku zavřít násilím.

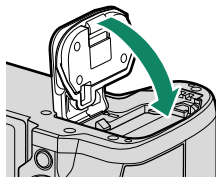

Vyjmutí baterie

Před vyjmutím baterie vypněte fotoaparát a otevřete přihrádku baterie.

Vyjměte baterii tak, že stlačíte západku ke straně a vysunete baterii ven, jak ukazuje obrázek.

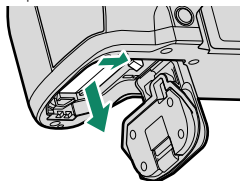

⚠ Při použití za vysokých teplot může být baterie horká. Při vyjímání baterie proto buďte opatrní.

Vložení paměťové karty

Snímky se ukládají na paměťové karty (nutno zakoupit zvlášť).

 Fotoaparát je vybaven dvěma sloty pro paměťové karty. Slot 1 je určen pro karty CFexpress a slot 2 pro karty SD, SDHC nebo SDXC.

1 Otevřete krytku slotu paměťové karty.

Odjistěte a otevřete krytku.

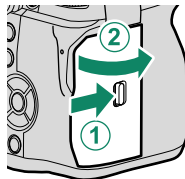

 Během formátování nebo ukládání/mazání dat z karty nevypínejte fotoaparát a nevyjímajte z něj paměťovou kartu. Mohlo by dojít k poškození karty.

2 Vložte paměťovou kartu.

Držte kartu natočenou tak, jak ukazuje obrázek, a zasuňte ji dovnitř, dokud na konci slotu nezacvakne. Zavřete a zajistěte krytku slotu paměťové karty.

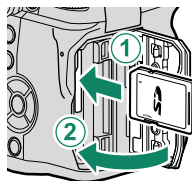

 Dávejte pozor na správné natočení baterie; nevkládejte ji našikmo ani s použitím síly.

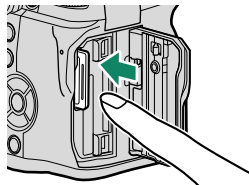

Vyjmutí paměťové karty

Vypněte fotoaparát a otevřete krytku slotu paměťové karty. Kartu vysunete tak, že ji prstem zatlačíte dovnitř a pak pomalu uvolníte; potom můžete kartu vyjmout rukou.



- ❗ • Stiskněte střed karty.
- Při náhlém oddálení prstu hrozí vypadnutí karty ze slotu. Oddalujte prst pomalu.
- Pokud se na displeji fotoaparátu zobrazí ikona !, může být paměťová karta horká na dotek. Počkejte, až karta vychladne.

Používání dvou karet

Ve fotoaparátu lze použít dvě karty, z nichž každá má svůj slot. Ve výchozím nastavení se snímky ukládají na kartu v druhém slotu pouze tehdy, je-li karta v prvním slotu plná. Toto nastavení lze změnit v nabídce  **SAVE DATA SET-UP (NASTAVENÍ UKLÁDÁNÍ DAT)** >  **CARD SLOT SETTING (NASTAVENÍ SLOTŮ KARET)**.

Možnost	Popis	Zobrazení
SEQUENTIAL (POSTUPNĚ) (výchozí)	Karta v druhém slotu je používána pouze tehdy, je-li karta v prvním slotu plná. Jestliže je v nastavení  SAVE DATA SET-UP (NASTAVENÍ UKLÁDÁNÍ DAT) > SELECT SLOT( SEQUENTIAL) (VYBRAT SLOT (POSTUPNĚ)) vybrán druhý slot, budou se snímky ukládat na kartu ve druhém slotu a na první kartu se přejde až tehdy, je-li druhá karta plná.	
BACKUP (ZÁLOHOVAT)	Každý snímek bude uložen dvakrát, jednou na každou kartu.	
SEPARATE (ODDĚLENĚ)	Snímky ve formátu RAW jsou ukládány na kartu v prvním slotu a snímky ve formátu JPEG nebo HEIF na kartu v druhém slotu. Toto nastavení se projeví pouze tehdy, jestliže je vybrána položka FINE+RAW (JEMNÁ+RAW) nebo NORMAL+RAW (NORMÁLNÍ+RAW) v nastavení  IMAGE QUALITY SETTING (NASTAVENÍ KVALITY SNÍMKU) > IMAGE QUALITY (KVALITA SNÍMKU) .	 RAW+JPEG  RAW+HEIF

Kartu pro ukládání videa lze zvolit pomocí nabídky  **MOVIE SETTING (NASTAVENÍ VIDEO)** > **MEDIA REC SETTING (NASTAVENÍ ZÁZNAMU MÉDIÍ)**.

Dobíjení baterie

Baterie se z bezpečnostních důvodů dodává ve vybitém stavu. Není-li baterie nabitá, nebude fotoaparát fungovat; před použitím proto nezapomeňte baterii nabít. Před nabíjením baterie fotoaparát vypněte.

- ! S fotoaparátem je dodávána dobijecí baterie NP-W235.
- Dobíjení trvá asi 180 minut.

1 Zapojte zástrčku k síťovému adaptéru.

Zástrčku zapojte tak, jak ukazuje obrázek; zástrčka musí být zasunuta na doraz a zavaknout na svorky síťového adaptéru.

- ! • Dodaná zástrčka je určena výhradně pro použití se síťovým adaptérem AC-5VJ. Nepoužívejte ji s jiným zařízením.
- Tvar zástrčky závisí na zemi, kde byl přístroj zakoupen.

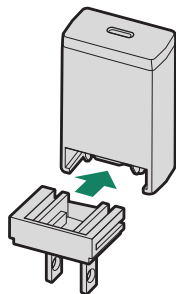

2 Nabijte baterii.

Připojte fotoaparát k dodanému síťovému adaptéru pomocí dodaného kabelu USB. Zapojte síťový adaptér do interiérové elektrické zásuvky.

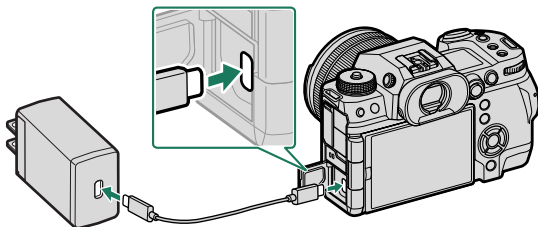

- ! • Připojte kabel ke konektoru USB fotoaparátu (typ C).
- Dávejte pozor, abyste správně zapojili oba konektory.

Stav nabíjení

Kontrolka signalizuje stav nabíjení baterie:

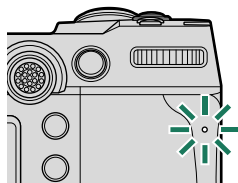

Kontrolka	Stav baterie
On	Baterie se nabíjí
Vyp	Nabíjení dokončeno
Bliká	Chyba nabíjení

- ❗ • Přibalený síťový adaptér je kompatibilní s napájecím napětím 100 až 240 V (při použití v zahraničí může být nutno použít adaptér.
- Nepoužívejte síťový adaptér ani USB kabel s jinými zařízeními; hrozí porucha.
- Nelepte na baterii samolepky ani jiné předměty. Mohlo by se stát, že baterii nebude možné vyjmout z fotoaparátu.
- Nezkratujte kontakty baterie. Baterie by se mohla přehřát.
- Přečtěte si upozornění v odstavci „Baterie a napájení“.
- Používejte pouze originální dobíjecí baterie Fujifilm určené pro použití s tímto fotoaparátem. Mohlo by dojít k poruše fotoaparátu.
- Neodstraňujte štítky z baterie a nepokoušejte se rozdělit nebo odloupnout její vnější plášť.
- Jestliže se baterie nepoužívá, postupně se vybíjí. Nabijte baterii den nebo dva před použitím.
- Jestliže se baterie sama vybíjí, znamená to, že dosáhla konce životnosti a je nutno ji vyměnit.
- Jestliže síťový adaptér nepoužíváte, odpojte jej z elektrické zásuvky.
- Jestliže baterii dlouho nenabijete, může se stát, že se zhorší její kvalita nebo nevydrží nabitá. Nabíjejte baterii pravidelně.
- Očistěte kontakty baterie čistým suchým hadříkem. V opačném případě by se baterie nemusela nabíjet.
- Pozor, za vysokých nebo nízkých teplot trvá dobíjení déle.
- Je-li vybrána možnost **ON (ZAP)** v nastavení **Bluetooth/SMARTPHONE SETTING (NASTAVENÍ Bluetooth/SMARTPHONU) > Bluetooth ON/OFF (Bluetooth ZAP/VYP)** v nabídce nastavení sítě/USB, vybíjí se baterie rychleji.

- 🔌 • Jestliže fotoaparát během nabíjení zapnete, bude nabíjení přerušeno a k napájení bude použito připojení přes USB. Stav baterie začne postupně klesat.

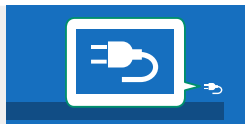

- Při napájení přes USB se na fotoaparátu zobrazí ikona „napájení“.

Nabíjení z počítače

Fotoaparát lze nabíjet přes USB. Nabíjení přes USB je možné s použitím počítače s operačním systémem schváleným výrobcem a rozhraním USB.

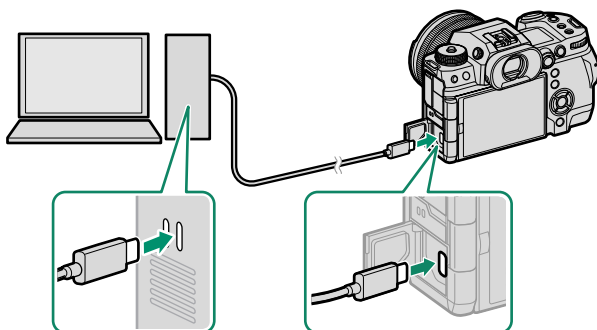

Při nabíjení nechte počítač zapnutý.





- Je-li fotoaparát zapnutý, baterie se nenabíjí.
- Připojte dodaný USB kabel.
- Připojte fotoaparát přímo k počítači; nepoužívejte USB rozbočovač ani klávesnici.
- Jestliže počítač přejde do režimu spánku, pak se nabíjení zastaví. Pro pokračování nabíjení je třeba počítač probudit z režimu spánku a poté odpojit a znovu připojit kabel USB.
- V případě některých modelů počítačů nebo při určitém nastavení či aktuálním stavu počítače nemusí být nabíjení možné.
- Nabíjení baterie s parametry 5 V/500 mA trvá přibližně 600 minut.

Zapnutí a vypnutí fotoaparátu

K zapínání a vypínání fotoaparátu použijte vypínač **ON/OFF**.

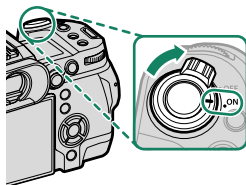
Přesunutím vypínače do polohy **ON** fotoaparát zapnete a přesunutím do polohy **OFF** jej vypnete.



 Otisky prstů a jiné nečistoty na objektivu nebo hledáčku mohou mít vliv na kvalitu snímků nebo obrazu v hledáčku. Udržujte objektiv a hledáček v čistotě.

-  • Stisknutím tlačítka  během fotografování spustíte přehrávání.
- Stisknutím tlačítka závěrky na půl stisku se vrátíte do režimu fotografování.
 - Jestliže po dobu nastavenou v možnosti  **POWER MANAGEMENT (ŘÍZENÍ NAPÁJENÍ) > AUTO POWER OFF (AUTOMATICKÉ VYPNUTÍ)** neprovedete žádnou operaci, fotoaparát se automaticky vypne. Chcete-li fotoaparát po automatickém vypnutí znovu aktivovat, stiskněte napůl tlačítko závěrky nebo přesuňte přepínač **ON/OFF** do polohy **OFF** a zpět do polohy **ON**.

Základní nastavení

Při prvním zapnutí fotoaparátu můžete zvolit jazyk a nastavit hodiny. Při prvním zapnutí fotoaparátu postupujte následovně:

1 Zapněte fotoaparát.

Zobrazí se okno pro výběr jazyka.

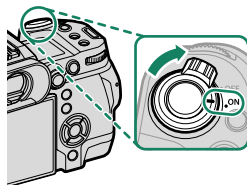

2 Vyberte jazyk.

Zvýrazněte požadovaný jazyk a stiskněte tlačítko **MENU/OK**.

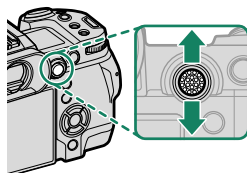

3 Zvolte časové pásmo.

Po zobrazení výzvy zvýrazněte aktuální časové pásmo a nastavení letního času pomocí páčky ostření a stiskněte **MENU/OK**.

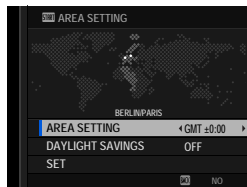

 Chcete-li tento krok přeskočit, stiskněte tlačítko **DISP/BACK**.

4 Nastavení hodin.



5 Zobrazení informací v aplikaci pro chytré telefony.

- Fotoaparát zobrazí QR kód, který můžete naskenovat pomocí smartphonu a otevřít tak webovou stránku, kde si můžete stáhnout aplikaci pro chytrý telefon.
- Tlačítkem **MENU/OK** se vrátíte do režimu fotografování.

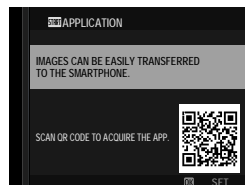

 Pomocí aplikace na smartphonu můžete stahovat snímky z fotoaparátu nebo fotoaparát ovládat na dálku (📖 102).

6 Vyberte možnost **USER SET. (UŽIVATELSKÉ NASTAVENÍ)** > **FORMAT (FORMÁT)** na záložce (**SET UP (NASTAVENÍ)**).



 Před prvním použitím paměťovou kartu naformátujte; jestliže byla karta používána v počítači nebo jiném zařízení, nezapomeňte ji přeformátovat.

7 Vyberte slot s kartou, kterou chcete naformátovat, a stiskněte tlačítko **MENU/OK**.

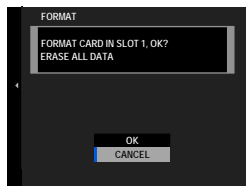
- 8 Zobrazí se potvrzovací okno. Chcete-li paměťovou kartu naformátovat, vyberte **OK** a stiskněte **MENU/OK**.



 Chcete-li nabídku opustit bez formátování, vyberte možnost **CANCEL (ZRUŠIT)** nebo stiskněte tlačítko **DISP/BACK**.

-  • Z paměťové karty budou odstraněna veškerá data včetně chráněných snímků. Nezapomeňte tedy zkopírovat důležité soubory do počítače nebo do jiného úložiště.
- Během formátování neotevírejte přihrádku baterie.
-  • Možnosti formátování si lze také zobrazit stisknutím voliče dolů (▼) a současným podržením tlačítka  (delete).
- Jestliže necháte baterii delší dobu vyjmutou z fotoaparátu, vynulují se interní hodiny a při zapnutí se zobrazí okno pro volbu jazyka.

Výběr jiného jazyka

Změnu jazyka provedete takto:

- 1 **Zobrazte si možnosti jazyka.**
Vyberte položku  **USER SETTING (UŽIVATELSKÉ NASTAVENÍ)** >  **言語/LANG..**
- 2 **Vyberte jazyk.**
Zvýrazněte požadovanou možnost a stiskněte tlačítko **MENU/OK**.

Změna času a data

Při nastavování hodin fotoaparátu postupujte takto:

- 1 **Zobrazte si možnosti DATE/TIME (DATUM/ČAS).**
Vyberte položku  **USER SET. (UŽIVATELSKÉ NASTAVENÍ)** > **DATE/TIME (DATUM/ČAS).**
- 2 **Nastavení hodin.**
Stisknutím páčky ostření doleva nebo doprava vyberte rok, měsíc, den, hodinu nebo minutu a stisknutím nahoru nebo dolů upravte nastavení. Stiskněte tlačítko **MENU/OK** a nastavte hodiny.

Fotografování a prohlížení snímků

3

Režimy P, S, A a M

Režimy P, S, A a M umožňujú rôznou mierou kontroly nad dobou expozície a clonou.

Režim P: Program AE

Fotoaparát volí rýchlosť závierky a clonu tak, aby dosáhl optimálnej expozície. Jiné hodnoty, ktoré vedú ke stejnej expozícii, lze zvolit pomocou alternatívneho programu.

Otočte volič režimu do polohy P.

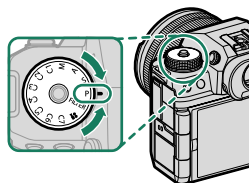

Na displeji se zobrazí symbol P.

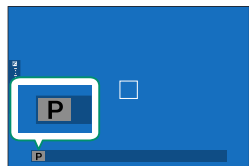

- Je-li objekt mimo rozsah měření fotoaparátu, zobrazí se v indikátorech doby expozície a clony „--“.
- Uvolněte stisknutím zámeček voliče a teprve poté otočte voličem režimu.

Režim S: AE s prioritou expozice

Vy zvolíte rychlost závěrky a fotoaparát upraví clonu tak, aby dosáhl optimální expozice.

- 1 Otočte volič režimu do polohy S.

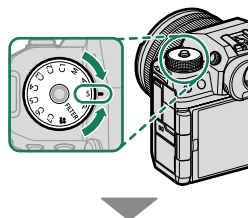

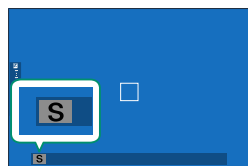

Na displeji se zobrazí symbol S.

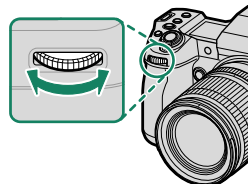

- 2 Otáčením předního ovládacího voliče navolte rychlost závěrky.



 Funkci předního ovládacího voliče lze nastavit v nabídce **■ BUTTON/DIAL SETTING (NASTAVENÍ TLAČÍTEK/VOLIČŮ) > COMMAND DIAL SETTING (NASTAVENÍ OVLÁDACÍCH VOLIČŮ)**.

-  Jestliže nelze při zvolené době expozice dosáhnout správné expozice, zobrazí se clona červeně.
- Je-li objekt mimo rozsah měření fotoaparátu, zobrazí se v indikátoru clony „--“.
- Uvolněte stisknutím zámek voliče a teprve poté otočte voličem režimu.



- Rychlost závěrky lze upravit se stisknutým tlačítkem **AFON** nebo při polovičním stisknutí tlačítka závěrky.
- Při době expozice 1 s nebo delší se během expozice zobrazí odpočítávání času.
- Pro omezení „šumu“ (zrnitosti) při dlouhých expozicích vyberte možnost **ON** v nastavení **IMAGE QUALITY SETTING (NASTAVENÍ KVALITY SNÍMKU) > LONG EXPOSURE NR (NR PRO DLOUHOU EXPOZICI)**. Mějte na paměti, že toto nastavení může vyžadovat delší dobu na ukládání snímků po fotografování.
- Jestliže se fotoaparát během dlouhé expozice pohne, bude snímek rozostřený. Doporučujeme použít stativ.

Režim A: AE s prioritou clony

Vy zvolíte clonu a fotoaparát upraví rychlost závěrky tak, aby dosáhl optimální expozice.

1 Otočte volič režimu do polohy A.

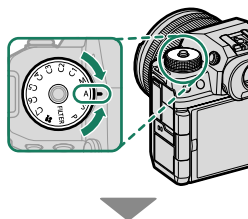

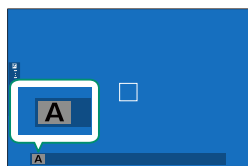

Na displeji se zobrazí symbol A.



2 Otáčením clonového kroužku objektivu nastavte clonu.

- 
 • Pokud objektiv není vybaven clonovým kroužkem nebo pokud je clonový kroužek v poloze **A**, lze clonu nastavit otáčením předního ovládacího voliče.
- Funkci předního ovládacího voliče lze nastavit v nabídce **■ BUTTON/DIAL SET. (NAST. TLAČÍTEK/VOLIČŮ) > COMMAND DIAL SET. (NASTAVENÍ OVLÁDACÍCH VOLIČŮ)**.

- 
 • Jestliže nelze při zvolené cloně dosáhnout správné expozice, zobrazí se doba expozice červeně.
- Je-li objekt mimo rozsah měření fotoaparátu, zobrazí se v indikátoru doby expozice „-- --“.
- Uvolněte stisknutím zámek voliče a teprve poté otočte voličem režimu.

- 
 Clonu lze upravit i při polovičním stisknutí tlačítka závěrky.

Režim M: Ruční expozice

V ručním režimu může uživatel ovládat dobu expozice i clonu. Díky tomu lze snímek záměrně přexponovat nebo podexponovat, což otevírá nejrůznější kreativní možnosti. Indikátor expozice ukazuje, do jaké míry by byl snímek při aktuálním nastavení pod- nebo přexponován; upravte dobu expozice a clonu tak, abyste dosáhli požadované expozice.

- 1 Otočte volič režimu do polohy M.

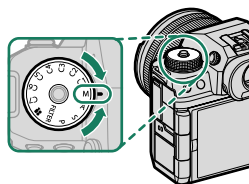

Na displeji se zobrazí symbol M.

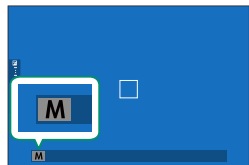

- 2 Otáčením předního ovládacího voliče vyberte rychlost závěrky a clonovým kroužkem objektivu pak nastavte clonu.

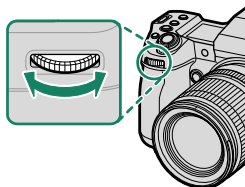

- V režimu ruční expozice se na displeji zobrazí indikátor expozice, který ukazuje, do jaké míry bude snímek za tohoto nastavení pře-/podexponován.
- Pokud objektiv není vybaven clonovým kroužkem nebo pokud je clonový kroužek v poloze **A**, lze clonu nastavit otáčením zadního ovládacího voliče.
- Funkci předního a zadního ovládacího voliče lze nastavit v nabídce **■** **BUTTON/DIAL SETTING (NASTAVENÍ TLAČÍTEK/VOLIČŮ)** > **COMMAND DIAL SETTING (NASTAVENÍ OVLÁDACÍCH VOLIČŮ)**.

 Uvolněte stisknutím zámek voliče a teprve poté otočte voličem režimu.

BULB (BAŇKA)

Rychlost závěrky **BULB (BAŇKA)** je určena pro dlouhou expozici, při které závěrku otevíráte a zavíráte ručně. Doporučujeme použít stativ, aby byl fotoaparát během expozice stabilní.

- 1 Nastavte rychlost závěrky na **BULB (BAŇKA)**.

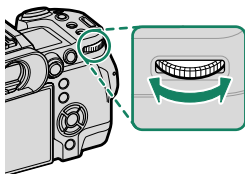

2 Stiskněte tlačítko závěrky až na doraz.

- Závěrka zůstane po stisknutí tlačítka závěrky otevřená po dobu až 60 minut.
- Na displeji je zobrazen čas uplynulý od začátku expozice.
- Po uvolnění tlačítka závěrky se závěrka zavře a expozice se tak ukončí. Nyní začne probíhat zpracování a na displeji fotoaparátu se zobrazí zbývající čas zpracování.

! Fotografování s dlouhou expozicí není k dispozici v jiných dynamických režimech než **STILL IMAGE (SNÍMEK)** nebo je-li vybrána elektronická závěrka v nabídce **SHOOTING SETTING (NASTAVENÍ FOTOGRAFOVÁNÍ) > SHUTTER TYPE (TYP ZÁVĚRKY)**.

- 📁**
- Jestliže vyberete clonu **A**, bude doba expozice nastavena na 30 s.
 - Pro omezení „šumu“ (zrnitosti) při dlouhých expozicích vyberte možnost **ON** v nastavení **IMAGE QUALITY SETTING (NASTAVENÍ KVALITY SNÍMKU) > LONG EXPOSURE NR (NR PRO DLOUHOU EXPOZICI)**. Mějte na paměti, že toto nastavení může vyžadovat delší dobu na ukládání snímků po fotografování.

Používání dálkové spouště

Pro dlouhé expozice lze použít dálkovou spoušť. Při použití volitelné dálkové spouště RR-100 nebo elektronické závěrky od jiného výrobce použijte konektor dálkové spouště na fotoaparátu.

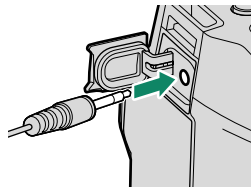

FILTR

Fotografování s efektem filtrů.

- 1 Otočte volič režimu do polohy **FILTER** (FILTR).

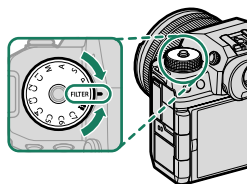

- 2 Vyberte filtr v nabídce **SHOOT.SET.(NAST.FOTOGRAFOVÁNÍ) > FILTER SETTING (NASTAVENÍ FILTRU)**.

Filtr	Popis
TOY CAM. (DĚTSKÝ FOTOAPARÁT)	Použije retro efekt dětského fotoaparátu.
MINIATURE (MINIATURA)	Rozmaže horní a dolní okraj snímků a vyvolá tak efekt diapositivu.
POP COLOR (POP BARVY)	Vytvoří vysoce kontrastní snímek se sytými barvami.
HIGH-KEY (OSTRÝ OBRAZ)	Vytvoří jasný snímek s malým kontrastem.
LOW-KEY (ROVNOMĚRNÝ ODSTÍN)	Vytvoří rovnoměrný tmavý odstín s několika oblastmi se silně zvýrazněným jasem.
DYN.TONE (DYN. ODSTÍN)	Dynamická reprezentace odstínů pro fantasy efekt.
SOFT FOC. (MĚKKÉ ZAOSTŘENÍ)	Rovnoměrné změkčení celého snímku.
PART. COL. (RED) (PARC. BARVA (ČERVENÁ))	Oblasti snímků ve vybrané barvě zůstanou v této barvě. Zbytek snímku se uloží v černobílé.
PART. COL. (ORANGE) (PARC. BARVA (ORANŽOVÁ))	
PART. COL. (YELLOW) (PARC. BARVA (ŽLUTÁ))	
PART. COLOR (GREEN) (PARC. BARVA (ZELENÁ))	
PART. COLOR (BLUE) (PARC. BARVA (MODRÁ))	
PART. COL. (PURPLE) (PARC. BARVA (FIALOVÁ))	

Snímky mohou být v některých případech zrnité nebo se může měnit jejich jas a odstín v závislosti na objektu a nastavení fotoaparátu.

Vlastní režimy

Otočte volič režimu na některý z režimů **C1** (**VLASTNÍ 1**) až **C7** (**VLASTNÍ 7**); můžete tak fotografovat s použitím dříve uloženého nastavení fotografování.

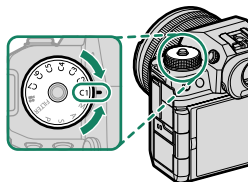

Volba režimu: Fotografie nebo film

Zvolte, zda je vybraná sada uživatelských nastavení (**C1** až **C7**) určena pro fotografování (📷 **STILL**) nebo pro záznam videa (🎥 **MOVIE**).

- 1 Vyberte položku **IMAGE QUALITY SETTING (NASTAVENÍ KVALITY SNÍMKU)** v nabídce fotografování, vyberte možnost **CUSTOM MODE SETTING (NASTAVENÍ VLASTNÍHO REŽIMU)** a stiskněte tlačítko **MENU/OK**.

V nabídkách videa můžete také použít nastavení **MOVIE SETTING (NASTAVENÍ VIDEO)** > **CUSTOM MODE SETTING (NASTAVENÍ VLASTNÍHO REŽIMU)**.

- 2 Vyberte požadovanou vlastní sadu nastavení a stiskněte tlačítko **MENU/OK**.

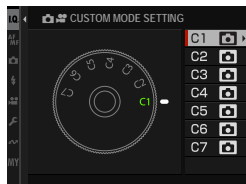

- 3 Vyberte možnost **STILL (SNÍMEK)** nebo **MOVIE (VIDEO)** a stiskněte tlačítko **MENU/OK**.

Vybranou sadu vlastních nastavení lze nyní použít pro fotografování nebo záznam videa.

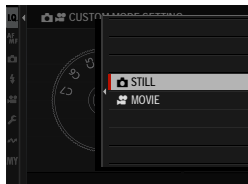

Uložení aktuálního nastavení

Umožňuje uložit aktuální nastavení jako vlastní sadu nastavení.

- 1 Vyberte položku  **IMAGE QUALITY SETTING (NASTAVENÍ KVALITY SNÍMKU)** v nabídce fotografování, vyberte možnost **EDIT/SAVE CUSTOM SETTING (UPRAVIT/ULOŽIT UŽIVATELSKÉ NASTAVENÍ)** a stiskněte tlačítko **MENU/OK**.

 Chcete-li uložit nastavení záznamu videa, jděte do nabídky **MOVIE SETTING (NASTAVENÍ VIDEO)** a vyberte možnost **EDIT/SAVE CUSTOM SETTING (UPRAVIT/ULOŽIT UŽIVATELSKÉ NASTAVENÍ)**.

- 2 Vyberte cílovou sadu pro aktuální nastavení (**C1 až C7**) a stiskněte tlačítko **MENU/OK**.

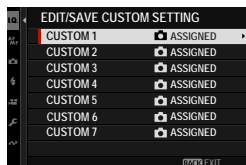

- 3 Vyberte možnost **SAVE CURRENT SETTINGS (ULOŽIT AKTUÁLNÍ NASTAVENÍ)** a stiskněte tlačítko **MENU/OK**.

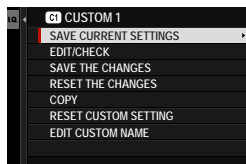

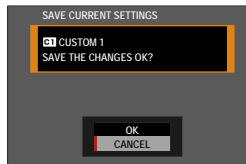

- 4 Vyberte možnost **OK** a stiskněte tlačítko **MENU/OK**.
Aktuální nastavení se uloží do vybrané sady.



Úprava vlastního nastavení

Vlastní sady nastavení lze upravovat.

- 1 Vyberte položku  **IMAGE QUALITY SETTING (NASTAVENÍ KVALITY SNÍMKU)** v nabídce fotografování, vyberte možnost **EDIT/SAVE CUSTOM SETTING (UPRAVIT/ULOŽIT UŽIVATELSKÉ NASTAVENÍ)** a stiskněte tlačítko **MENU/OK**.

 Chcete-li uložit nastavení záznamu videa, jděte do nabídky **MOVIE SETTING (NASTAVENÍ VIDEO)** a vyberte možnost **EDIT/SAVE CUSTOM SETTING (UPRAVIT/ULOŽIT UŽIVATELSKÉ NASTAVENÍ)**.

- 2 Vyberte požadovanou vlastní sadu nastavení a stiskněte tlačítko **MENU/OK**.

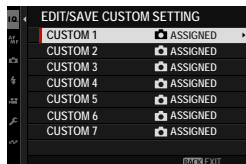

- 3 Vyberte možnost **EDIT/CHECK (UPRAVIT/ZKONTROLOVAT)** a stiskněte tlačítko **MENU/OK**.

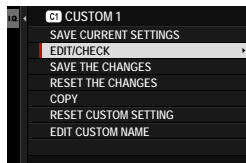

- 4 Na fotoaparátu se zobrazí seznam položek nabídky fotografování; vyberte položku, kterou chcete upravit, a stiskněte tlačítko **MENU/OK**.

Upravte podle potřeby požadovanou položku.

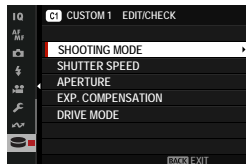

- 5** Stisknutím tlačítka **MENU/OK** uložte změny a vraťte se do seznamu nabídky fotografování.
Upravte podle potřeby i další položky.



 Je-li vybrána možnost **DISABLE (ZAKÁZAT)** v nastavení  **IMAGE QUALITY SETTING (NASTAVENÍ KVALITY SNÍMKU) > AUTO UPDATE CUSTOM SETTING (AUTOMATICKÁ AKTUALIZACE VLASTNÍHO NASTAVENÍ)** v nabídce fotografování nebo v nastavení  **MOVIE SETTING (NASTAVENÍ VIDEO) >  AUTO UPDATE CUSTOM SETTING (AUTOMATICKÁ AKTUALIZACE VLASTNÍHO NASTAVENÍ)** v nabídce videa, zobrazí se u upravených položek červené tečky, ale změny se automaticky neuloží.

- Změny vybraných položek uložíte tak, že danou položku vyberete v seznamu a stisknete tlačítko **Q**.
- Chcete-li uložit změny ve všech položkách, vraťte se ke kroku 3 a vyberte možnost **SAVE THE CHANGES (ULOŽIT ZMĚNY)**. Chcete-li zrušit všechny změny a obnovit předchozí nastavení, vyberte možnost **RESET THE CHANGES (ZRUŠIT ZMĚNY)**.
- Jestliže zkopírujete položku označenou červenou tečkou, bude zkopírována i se změnami.

Kopírování vlastního nastavení

Když zkopírujete vlastní nastavení z jedné sady do jiné, bude nastavení v cílové sadě přepsáno. Jestliže byla zdrojová sada přejmenována, zkopíruje se do cílové sady i nový název.

- 1 Vyberte možnost  **IMAGE QUALITY SETTING (NASTAVENÍ KVALITY SNÍMKU)** v nabídce fotografování, vyberte položku **EDIT/SAVE CUSTOM SETTING (UPRAVIT/ULOŽIT UŽIVATELSKÉ NASTAVENÍ)** a stiskněte tlačítko **MENU/OK**.

 Chcete-li zkopírovat sadu uživatelských nastavení vlastního záznamu videa, jděte do nabídky  **MOVIE SETTING (NASTAVENÍ VIDEO)** a vyberte možnost  **EDIT/SAVE CUSTOM SETTING (UPRAVIT/ULOŽIT UŽIVATELSKÉ NASTAVENÍ)**.

- 2 Vyberte zdrojovou sadu a stiskněte tlačítko **MENU/OK**.



- 3 Vyberte možnost **COPY (KOPÍROVAT)** a stiskněte tlačítko **MENU/OK**.

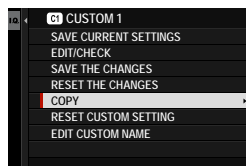

- 4 Vyberte cílovou sadu (C1 až C7) a stiskněte tlačítko **MENU/OK**. Zobrazí se potvrzovací okno.

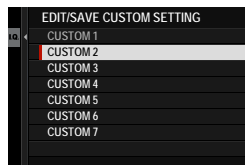

 Všechny změny ve vlastním nastavení v cílové sadě budou přepsány.

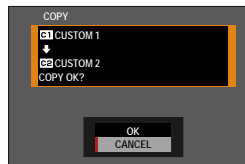

- 5 Vyberte možnost **OK** a stiskněte tlačítko **MENU/OK**. Vybraná nastavení se zkopírují do cílové sady a přepíší všechna stávající nastavení.



Resetování vlastního nastavení

Vybranou vlastní sadu nastavení je možné vyresetovat.

- 1 Vyberte možnost  **IMAGE QUALITY SETTING (NASTAVENÍ KVALITY SNÍMKU) > EDIT/SAVE CUSTOM SETTING (UPRAVIT/ULOŽIT UŽIVATELSKÉ NASTAVENÍ)** v nabídce fotografování a stiskněte tlačítko **MENU/OK**.

 Předpokládáme, že chcete obnovit nastavení pro fotografování. Chcete-li resetovat nastavení videa, jděte do nabídky  **MOVIE SETTING (NASTAVENÍ VIDEO)** a vyberte možnost  **EDIT/SAVE CUSTOM SETTING (UPRAVIT/ULOŽIT UŽIVATELSKÉ NASTAVENÍ)**.

- 2 Vyberte požadovanou vlastní sadu nastavení a stiskněte tlačítko **MENU/OK**.

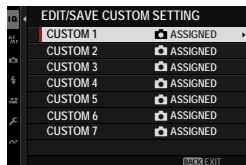

- 3 Vyberte možnost **RESET CUSTOM SETTING (RESETOVAT VLASTNÍ NASTAVENÍ)** a stiskněte tlačítko **MENU/OK**.

Zobrazí se potvrzovací okno.

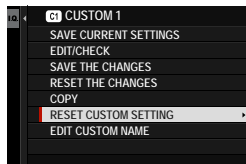



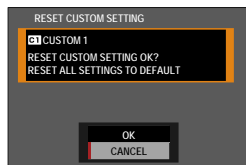

- 4 Vyberte možnost **OK** a stiskněte tlačítko **MENU/OK**.
Vybraná sada bude vyresetována.



Přejmenování vlastní sady nastavení

Vybranou vlastní sadu nastavení je možné přejmenovat.

- 1 Vyberte možnost  **IMAGE QUALITY SETTING (NASTAVENÍ KVALITY SNÍMKU)** > **EDIT/SAVE CUSTOM SETTING (UPRAVIT/ULOŽIT UŽIVATELSKÉ NASTAVENÍ)** v nabídce fotoграфování a stiskněte tlačítko **MENU/OK**.

 Předpokládá se, že chcete přejmenovat nastavení pro fotoграфování. Chcete-li přejmenovat nastavení videa, jděte do nabídky  **MOVIE SETTING (NASTAVENÍ VIDEOA)** a vyberte možnost  **EDIT/SAVE CUSTOM SETTING (UPRAVIT/ULOŽIT UŽIVATELSKÉ NASTAVENÍ)**.

- 2 Vyberte požadovanou vlastní sadu nastavení a stiskněte tlačítko **MENU/OK**.

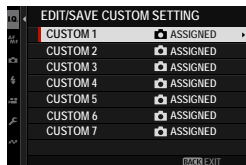

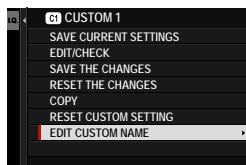

- 3 Vyberte možnost **EDIT CUSTOM NAME (UPRAVIT VLASTNÍ NÁZEV)** a stiskněte tlačítko **MENU/OK**.



- 4 Zadejte nový název sady nastavení a vyberte možnost **SET (NASTAVIT)**.
Vybraná sada bude přejmenována.

Automatické ostření

Umožňuje fotografovat s automatickým ostřením.

- 1 Vyberte jednorázový nebo průběžný AF v nastavení  **AF/MF SETTING (NASTAVENÍ AF/MF) > FOCUS MODE (REŽIM OSTŘENÍ)** v nabídce fotografování (📖 73).
- 2 Pomocí nabídky  **AF/MF SETTING (NASTAVENÍ AF/MF) > AF MODE (REŽIM AF)** zvolte režim AF (📖 74).
- 3 Vyberte možnost  **AF/MF SETTING (NASTAVENÍ AF/MF) > FOCUS AREA (OBLAST ZAOSTŘENÍ)** a zvolte polohu a velikost zaostřovacího rámečku (📖 76).

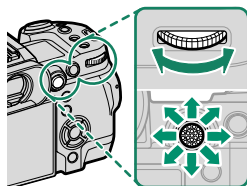







- 4 Pořídte snímky.

Režim ostření

Volba způsobu, kterým fotoaparát ostří.

- 1 Stisknutím tlačítka **MENU/OK** si zobrazíte nabídky.
- 2 Vyberte možnost  **AF/MF SETTING (NASTAVENÍ AF/MF)** > **FOCUS MODE (REŽIM OSTŘENÍ)** v nabídce fotografování.
- 3 K dispozici jsou následující možnosti:

Režim	Popis
 MANUAL FOCUS (RUČNÍ OSTŘENÍ)	Provedte zaostření ručně pomocí ostřicího kroužku. Jestliže fotoaparát není schopen zaostřit s použitím automatického ostření, použijte ruční ovládání ostření (80).
 CONTINUOUS AF (PRŮBĚŽNÝ AF)	Zaostření se při polovičním stisknutí tlačítka závěrky přizpůsobuje změnám vzdálenosti objektu. Slouží k ostření na objekty v pohybu.
 SINGLE AF (JEDNORÁZOVÝ AF)	Dokud držíte tlačítko závěrky částečně stisknuté, je ostření zablokováno. Slouží k ostření na nepohyblivé objekty.

-  • Je-li objektiv v režimu ručního ostření, bude ruční ostření použito bez ohledu na zde vybranou možnost.
- Je-li vybrána možnost **ON** v nastavení  **AF/MF SETTING (NASTAVENÍ AF/MF)** > **PRE-AF (PŘEDOSTŘENÍ)**, bude se zaostření v režimu  nebo  průběžně měnit i v případě, že není stisknuto tlačítko závěrky.







Možnosti automatického ostření (režim AF)

Přístroj je možno ostřit na různé objekty tím, že změníme nastavení pro režim ostření a režim AF.

- 1 Stiskněte tlačítko **MENU/OK** a přejděte do nabídky fotografování.
- 2 Vyberte možnost **AF/MF SETTING (NASTAVENÍ AF/MF) > AF MODE (REŽIM AF)**.
- 3 Vyberte režim AF.

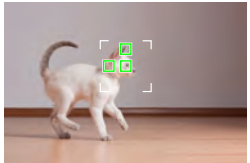
Způsob, kterým fotoaparát zaostřuje, závisí na režimu ostření.

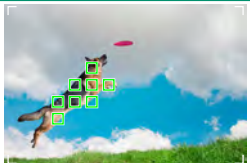
Režim ostření **AF-S (SINGLE AF (JEDNORÁZOVÝ AF))**

Možnost	Popis	Ukázkový snímek
 SINGLE POINT (JEDEŇ BOD)	Fotoaparát zaostřív na objekt ve vybraném bodě zaostřív. Slouží k přesnému zaostřív na vybraný objekt.	
 ZONE (ZÓŇA)	Fotoaparát zaostřív na objekt ve vybrané zóně zaostřív. Zóny zaostřív sestávají z více bodů zaostřív, což usnadňuje ostřív na objekty v pohybu.	
 WIDE (ŠIROKÓUHLÁ)	Fotoaparát automaticky zaostřív na kontrastní objekty; na displeji se zobrazují zaostřív oblasti.	
 ALL (VŠE)	Otáčením zadního ovládacív voliče v okně pro výběr bodu zaostřív (77, 78) můžete listovat režimy AF v následujícím pořadí: SINGLE POINT (JEDEŇ BOD) , ZONE (ZÓŇA) a WIDE (ŠIROKÓUHLÁ) .	

Režim ostření  (CONTINUOUS AF (PRŮBĚŽNÝ AF))

Možnost	Popis	Ukázkový snímek
 SINGLE POINT (JEDEN BOD)	Ostření sleduje objekt ve vybraném bodě zaostření. Vhodné pro objekty, které se pohybují směrem k fotoaparátu nebo od něj.	
 ZONE (ZÓNA)	Ostření sleduje objekt ve vybrané zóně zaostření. Slouží k ostření na objekty, jejichž pohyb je dobře předvídatelný.	
 TRACKING (SLEDOVÁNÍ)	Ostření sleduje objekty, které se pohybují v široké oblasti snímku.	
 ALL (VŠE)	Otáčením zadního ovládacího voliče v okně pro výběr bodu zaostření (77, 78) můžete listovat režimy AF v následujícím pořadí:  SINGLE POINT (JEDEN BOD) ,  ZONE (ZÓNA) a  TRACKING (SLEDOVÁNÍ) .	

Volba bodu zaostření

Umožňuje vybrat bod zaostření pro automatické ostření.

Zobrazení bodů zaostření

- 1 Stiskněte tlačítko **MENU/OK** a přejděte do nabídky fotografování.
- 2 Chcete-li si zobrazit body zaostření, vyberte možnost  **AF/MF SETTING (NASTAVENÍ AF/MF) > FOCUS AREA (OBLAST ZAOSTŘENÍ)**.
- 3 Pomocí páčky ostření a zadního ovládacího voliče vyberte oblast zaostření.



Bod zaostření lze též vybrat pomocí dotykového ovládání (📖 31).

Výběr bodu zaostření

Pomocí páčky ostření vyberte bod zaostření a zadním ovládacím voličem vyberte velikost ostřicího rámečku. Postup závisí na možnosti vybrané pro daný režim AF.

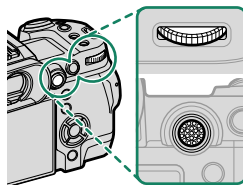

	Páčka ostření		Zadní ovládací volič	DISP/BACK tlačítko
Režim AF				
	Vybrat bod zaostření	Vybrat zvýrazněný bod zaostření	Vybrat z 6 velikostí rámečku	Vybrat středový bod zaostření
			Vybrat z 3 velikostí rámečku	
			—	

- Ruční výběr bodu zaostření není k dispozici, jestliže je v režimu ostření vybrána možnost **WIDE/TRACKING (NA ŠÍRKU/SLEDOVÁNÍ)**.
- Je-li režim AF nastaven na možnost **ALL (VŠE)**, můžete otáčecím zadního ovládacího voliče v okně pro výběr bodu zaostření listovat režimy AF v následujícím pořadí: **SINGLE POINT (JEDEN BOD)** (6 velikostí snímku), **ZONE (ZÓNA)** (3 velikosti snímku) a buď **WIDE (ŠIROKOUHLÁ)** (režim ostření **AF-S**) nebo **TRACKING (SLEDOVÁNÍ)** (režim ostření **AF-C**).

Zobrazení bodů zaostření

Zobrazení bodů zaostření závisí na možnosti vybrané pro daný režim AF.

 Ostřicí rámečky jsou znázorněny jako malé čtverečky (□), zóny zaostření jako velké čtverce.

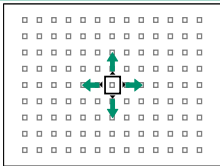
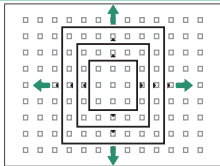
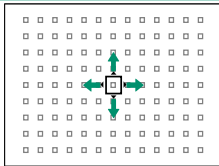
Režim AF		
<input type="checkbox"/> SINGLE POINT (JEDEN BOD)	<input checked="" type="checkbox"/> ZONE (ZÓNA)	<input type="checkbox"/> WIDE/TRACKING (NA ŠÍŘKU/SLEDOVÁNÍ)
		
Počet dostupných bodů lze zvolit v nastavení AF/MF SETTING (NASTAVENÍ AF/MF) > NUMBER OF FOCUS POINTS (POČET BODŮ ZAOSTŘENÍ) .	Vyberte některou ze zón 7 x 7, 5 x 5 nebo 3 x 3 bodů zaostření.	Najděte ostřicím rámečkem na objekt, který chcete sledovat pomocí průběžného AF.

Automatické ostření

Fotoaparát je vybaven vysoce přesným systémem automatického ostření; může se ale stát, že nebude schopen zaostřit na níže uvedené objekty.

- Vysoce lesklé předměty jako zrcadlo nebo karosérie auta.
- Objekty fotografované přes okno nebo jinou lesklou plochu.
- Tmavé objekty a objekty spíše pohlcující než odrážející světlo, např. vlasy nebo srst.
- Nehmotné objekty jako kouř či plamen.
- Objekty málo kontrastní vůči pozadí.
- Objekty před nebo za silně kontrastním předmětem, který se též nachází uvnitř ostřicího rámečku (např. objekt fotografovaný přes prospekt nebo přes kontrastní prostředí).

Kontrola ostření

Chcete-li nazoomovat aktuální oblast zaostření pro přesnější ostření, stiskněte střed páčky ostření. Dalšími dvěma stisknutími přiblížíte oblast ještě více a čtvrtým stisknutím přiblížení zrušíte.

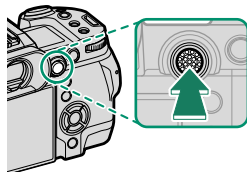

Normální zobrazení



Zoom při ostření

- V režimu ostření **MF-S** lze zoom upravovat otáčením zadního ovládacího voliče.
- V režimu ostření **P3** vyberte možnost **r SINGLE POINT (JEDEN BOD)** v nastavení **AF MODE (REŽIM AF)**.
- Zoom při ostření není k dispozici v režimu ostření **MF-C** nebo tehdy, je-li aktivní možnost **AF/MF SETTING (NASTAVENÍ AF/MF) > PRE-AF (PŘEDOSTŘENÍ)**.
- V nastavení **BUTTON/DIAL SETTING (NASTAVENÍ TLAČÍTEK/VOLIČŮ) > FOCUS LEVER SETTING (NASTAVENÍ PÁČKY OSTŘENÍ)** můžete měnit funkci středu páčky ostření. Nastavení **BUTTON/DIAL SETTING (NASTAVENÍ TLAČÍTEK/VOLIČŮ) > FUNCTION (Fn) SETTING (NASTAVENÍ FUNKCÍ (Fn))** lze také použít k přiřazení zoomu při ostření k jiným ovládacím prvkům.

Ruční ostření

Umožňuje ruční zaostřování.

- 1 Vyberte možnost **MANUAL FOCUS (RUČNÍ OSTŘENÍ)** v nastavení **AF/MF** / **MF SETTING (NASTAVENÍ AF/MF) > FOCUS MODE (REŽIM OSTŘENÍ)**.

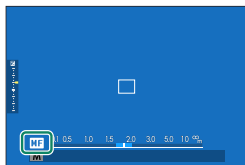

- 2 Proveďte zaostření ručně pomocí ostřicího kroužku. Otáčením kroužku doleva zkracujete vzdálenost zaostření a směrem doprava ji zvětšujete.

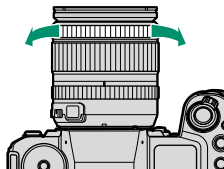

- 3 Pořídte snímky.



- Pomocí nastavení **BUTTON/DIAL SETTING (NASTAVENÍ TLAČÍTEK/VOLÍČŮ) > LENS ZOOM/FOCUS SETTING (NASTAVENÍ ZOOMU OBJEKTIVU/OSTŘENÍ)** můžete obrátit směr otáčení ostřicího kroužku.
- Je-li objektiv v režimu ručního ostření, bude ruční ostření použito bez ohledu na zde vybranou možnost.

Kontrola ostření

Pro kontrolu zaostření v režimu ručního ostření je k dispozici řada možností.

Indikátor ručního ostření

Bílá linka ukazuje vzdálenost k objektu v oblasti zaostření (v metrech nebo stopách podle možnosti vybrané v nastavení **SCREEN SET-UP (NASTAVENÍ DISPLEJE) > FOCUS SCALE UNITS (JEDNOTKY OSTŘENÍ)** v nabídce nastavení) a modrá linka hloubku ostrosti neboli vzdálenost před a za objektem, která je zaostřená.

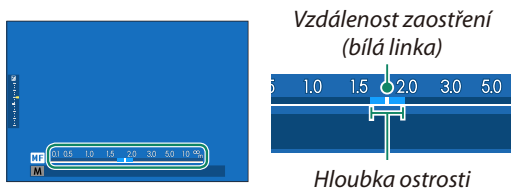

- Jsou-li vybrány obě možnosti **AF DISTANCE INDICATOR (INDIKÁTOR VZDÁLENOSTI AF)** a **MF DISTANCE INDICATOR (INDIKÁTOR VZDÁLENOSTI MF)** [•] nabídky **SCREEN SET-UP (NASTAVENÍ DISPLEJE) > DISP. CUSTOM SETTING (UŽIVATELSKÉ NASTAVENÍ DISPLEJE)**, lze si náhled hloubky ostrosti zobrazit také pomocí indikátoru hloubky ostrosti ve standardním zobrazení. Tlačítko **DISP/BACK** slouží k zobrazení standardních indikátorů.
- Pomocí nabídky **AF/MF SETTING (NASTAVENÍ AF/MF) > DEPTH-OF-FIELD SCALE (STUPNICE HLOUBKY OSTROSTI)** můžete zvolit způsob zobrazení hloubky ostrosti. Možnost **FILM FORMAT BASIS (FILMOVÝ FORMÁT)** vám pomůže odhadnout hloubku ostrosti u snímků, které se budou tisknout, zatímco možnost **PIXEL BASIS (PIXELY)** slouží k posouzení hloubky ostrosti u snímků, které se budou zobrazovat ve velkém rozlišení na počítači apod.

Zoom při ostření

Je-li vybrána možnost **ON** v nastavení  **AF/MF SETTING (NASTAVENÍ AF/MF) > FOCUS CHECK (KONTROLA OSTŘENÍ)**, bude fotoaparát při otáčení ostřicího kroužku automaticky ostřit na vybranou oblast zaostření. Stisknutím středu páčky ostření zoom zrušíte.



- Jinou oblast zaostření lze zvolit páčkou ostření.
- Je-li vybrána možnost **OFF** nebo **FOCUSPEAKHIGHLIGHT (ZVÝRAZNIT ZAOSTŘENÍ)** v nastavení  **AF/MF SETTING (NASTAVENÍ AF/MF) > MF ASSIST (ASISTENT MF)**, lze zoom upravovat otáčením zadního ovládacího voliče. Zoom nelze upravovat, jestliže je vybrána možnost **DIGITAL SPLIT IMAGE (DIGITÁLNÍ DĚLENÍ OBRAZU)** nebo **DIGITAL MICROPRISM (DIGITÁLNÍ MIKROOBJEKTIV)**.

Citlivost

Určuje citlivost fotoaparátu na světlo.

Chcete-li si zobrazit nastavení citlivosti, stiskněte tlačítko **ISO**.

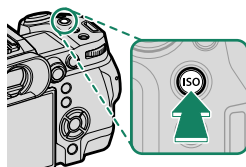

Možnost	Popis
AUTO1 AUTO2 AUTO3	Citlivost se mění automaticky podměnek fotografování na základě kombinace standardní a maximální citlivosti a maximální doby expozice nastavené v nabídce SHOOTING SETTING (NASTAVENÍ FOTOGRAFOVÁNÍ) > ISO (CITLIVOST) . Vyberte některou z možností AUTO1 , AUTO2 a AUTO3 (83).
160–12800	Umožňuje ruční nastavení citlivosti. Vybraná hodnota se zobrazí na displeji.
L (80/100/125) H (25600/51200)	Vhodné ve zvláštních případech. Mějte na paměti, že snímky pořízené v režimu H mohou být zrnité, zatímco režim L potlačuje dynamický rozsah.

 Nastavení citlivosti zůstává zachováno i při vypnutí fotoaparátu.

Přiřazení citlivosti

Vyšší hodnota znamená omezené rozmazání při slabém osvětlení, zatímco nižší hodnota umožňuje nižší rychlost závěrky nebo menší clonu při jasném osvětlení; mějte ale na paměti, že na snímcích pořízených s vysokou citlivostí.

AUTO

Umožňuje nastavit základní a maximální citlivost a maximální dobu expozice pro režimy **AUTO1**, **AUTO2** a **AUTO3**.

Položka	Možnosti	Výchozí		
		AUTO1	AUTO2	AUTO3
DEFAULT SENSITIVITY (VÝCHOZÍ CITLIVOST)	160–12800	160		
MAX. SENSITIVITY (MAX. CITLIVOST)	400–12800	800	3200	12800
MIN. SHUTTER SPEED (MIN. RYCHLOST ZÁVĚRKY)	1/500–¼ SEC, AUTO	AUTO		



Fotoaparát automaticky zvolí citlivost na úrovni mezi výchozí a maximální hodnotou; citlivost bude vyšší než výchozí hodnota pouze tehdy, jestliže by doba expozice nutná pro optimální expozici byla delší hodnota nastavená jako **MAX. SHUTTER SPEED (MAX. RYCHLOST ZÁVĚRKY)**.





- Jestliže je hodnota nastavená jako **DEFAULT SENSITIVITY (VÝCHOZÍ CITLIVOST)** vyšší než hodnota **MAX. SENSITIVITY (MAX. CITLIVOST)**, bude hodnota **DEFAULT SENSITIVITY (VÝCHOZÍ CITLIVOST)** nastavena na hodnotu **MAX. SENSITIVITY (MAX. CITLIVOST)**.
- Fotoaparát může zvolit rychlost závěrky nižší než **MIN. SHUTTER SPEED (MAX. DOBA EXPOZICE)**, jestliže by snímky pořízené při hodnotě **MAX. SENSITIVITY (MAX. CITLIVOST)** byly stále podexpo- novované. **SENSITIVITY (MAX. CITLIVOST)**.
- Je-li vybrána možnost **AUTO** v nastavení **MIN. SHUTTER SPEED (MIN. RYCHLOST ZÁVĚRKY)**, zvolí fotoaparát automaticky minimální rychlost závěrky. Zvolená možnost stabilizace obrazu nemá na ma- ximální dobu expozice vliv.



Měření

Zde můžete zvolit způsob, kterým fotoaparát proměřuje expozici.

Nastavení  **SHOOTING SET. (NASTAVENÍ FOTOGRAFOVÁNÍ)** > **PHOTOMETRY (FOTOMETRIE)** nabízí následující možnosti měření:

 Vybraná možnost se projeví pouze tehdy, je-li vybrána možnost **OFF** v nastavení  **FACE/EYE DETECTION SETTING (NASTAVENÍ DETEKCE OBLIČEJŮ/OČÍ)** a **SUBJECT DETECTION SETTING (NASTAVENÍ DETEKCE OBJEKTU)** v nabídce  **AF/MF SETTING (NASTAVENÍ AF/MF)**.

Režim	Popis
 MULTI	Fotoaparát okamžitě určí expozici na základě analýzy kompozice snímku, barvy objektů a rozložení jasu. Tuto možnost lze doporučit ve většině situací.
 CENTER-WEIGHTED (NA STŘED)	Fotoaparát proměří celý snímek, ale přidělí největší váhu oblasti v jeho středu.
 SPOT (BOD)	Fotoaparát proměří podmínky osvětlení v oblasti o rozměrech asi 2 % plochy snímku. Tuto možnost lze doporučit v případě objektu osvětleného zezadu, kdy pozadí je výrazně jasnější nebo tmavší než hlavní objekt.
 AVERAGE (PRŮMĚR)	Expozice bude nastavena na průměrnou hodnotu celého snímku. Tato možnost zajišťuje konzistentní expozici na více snímcích pořizovaných při stejném osvětlení a je velmi účinná zejména při fotografování krajin a portrétů osob oblečené v černé nebo bílé barvě.

 Chcete-li proměřit objekt ve vybrané oblasti zaostření, vyberte možnost **ON** v nastavení  **AF/MF SETTING (NASTAVENÍ AF/MF)** > **INTERLOCK SPOT AE & FOCUS AREA (BLOK BODOVÉHO AE + OBLAST ZAOSTŘENÍ)** (📖 123).

Korekce expozice

Umožňuje upravovat expozici.

Korekci expozice provedete otáčením zadního ovládacího voliče.

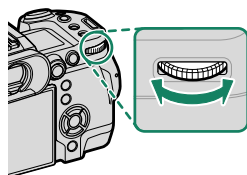

- Funkci předního ovládacího voliče lze nastavit v nabídce **BUTTON/DIAL SETTING (NASTAVENÍ TLAČÍTEK/VOLIČŮ) > COMMAND DIAL SETTING (NASTAVENÍ OVLÁDACÍCH VOLIČŮ)**.
- V ručním režimu lze expozici nastavit otáčením předního nebo zadního ovládacího voliče po stisknutí ovládacího prvku, kterému je přiřazena funkce **WHEN SET TO (JE-LI NASTAVENO NA) M (ON/OFF SWITCH (VYPÍNAČ))**.

- Míra korekce, kterou lze použít, závisí na režimu fotografování.
- Náhled korekce expozice si lze zobrazit na displeji fotografování; displej ale nemusí zobrazit vliv korekce přesně, pokud platí:
 - Míra korekce překračuje ± 3 EV.
 - Je vybrána možnost **200 200%** nebo **400 400%** v nastavení **DYNAMIC RANGE (DYNAMICKÝ ROZSAH)**.
 - Je vybrána možnost **STRONG (SILNĚ)** nebo **WEAK (SLABĚ)** v nastavení **D-RANGE PRIORITY (PRIORITA PÁSMA D)**.

Náhled korekce expozice si stále lze zobrazit v hledáčku nebo na LCD displeji, a sice polovičním stisknutím tlačítka závěrky. V režimu videa se korekce expozice při záznamu F-log nebo s vybranou možností **200 200%** nebo **400 400%** v nastavení **DYNAMIC RANGE (DYNAMICKÝ ROZSAH)** zobrazovat přesně. Přesného náhledu lze dosáhnout tak, že vyberete režim **M** a nastavíte clonu přímo.



Zámek ostření/expozice

Při polovičním stisknutí tlačítka závěrky dojde k zablokování ostření a expozice.

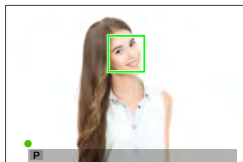
- 1 Umístěte objekt do ostřicího rámečku a stiskněte napůl tlačítko závěrky; tím zamknete ostření a expozici. Dokud držíte tlačítko závěrky částečně stisknuté, je ostření a expozice zablokována (zámek AF/AE).



- 2 Stiskněte tlačítko závěrky až na doraz.

 Zámek ostření s použitím tlačítka závěrky je k dispozici pouze tehdy, je-li vybrána možnost **ON** v nastavení  **BUTTON/DIAL SETTING (NASTAVENÍ TLAČÍTEK/VOLIČŮ) > SHUTTER AF (ZÁVĚRKA AF), SHUTTER AE (ZÁVĚRKA AE).**

Další ovládací prvky

Ostření a expozici lze též zamknout tlačítkem **AEL** nebo **AFON**. Ve výchozím nastavení můžete tlačítkem **AEL** zamknout expozici, aniž by došlo k uzamčení ostření. Jestliže je tlačítku **AFON** přiřazena funkce **AF LOCK ONLY (POUZE ZÁMEK AF)**, lze jeho stisknutím zamknout ostření, aniž by došlo k uzamčení expozice.

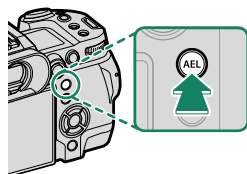

Tlačítko **AEL**
(zámek expozice)

- Je-li stisknuto přiřazené tlačítko, pak zůstane zámek aktivní i po poloviční stisknutí tlačítka závěrky.
- Je-li vybrána možnost **AE & AF ON/OFF SWITCH (ZÁMEK ZAP/VYP AE+AF)** v nastavení **FUNCTION/DIAL SETTING (NASTAVENÍ TLAČÍTEK/VOLIČŮ) > AE/AF-LOCK MODE (REŽIM ZÁMKU AE/AF)**, lze zámek uvolnit jedině dalším stisknutím tlačítka.

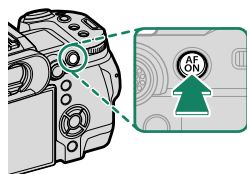

Tlačítko **AFON**

- Bod zaostření můžete při aktivním zámku expozice posunout pomocí páčky ostření.
- Tlačítkům **AEL** a **AFON** lze přiřadit i jiné funkce v nastavení **FUNCTION/DIAL SETTING (NASTAVENÍ TLAČÍTEK/VOLIČŮ) > FUNCTION (Fn) SETTING (NASTAVENÍ FUNKCÍ (Fn))**. Funkci zámku expozice a ostření lze přiřadit i jiným tlačítkům (138).



Prohlížení snímků

Snímky si můžete prohlížet v hledáčku nebo na LCD displeji.

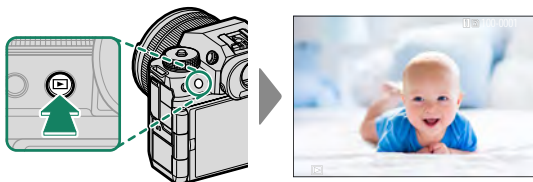

Chcete-li snímky zobrazit na celý displej, stiskněte .



Další snímky si zobrazíte stisknutím páčky ostření doleva nebo doprava nebo otáčením předního ovládacího voliče. Stisknutím páčky ostření doprava nebo otáčením voliče doprava prohlížíte snímky v pořadí, ve kterém byly pořízeny, otáčením doleva v opačném pořadí. Podržíte-li páčku ostření stisknutou, můžete rychle nalistovat požadovaný snímek.

-  Snímky pořízené jinými fotoaparáty jsou označeny ikonou  („dárkový snímek“), která upozorňuje, že snímek nemusí být zobrazen správně a že možná nebude možno při přehrávání zoomovat.
- Chcete-li si snímky zobrazit na televizoru připojeném přes HDMI místo na displeji fotoaparátu, stiskněte tlačítko .

Dvě paměťové karty

Jsou-li do fotoaparátu vloženy dvě paměťové karty, můžete stisknutím a podržením tlačítka  zvolit kartu, ze které chcete přehrávat. Kartu můžete zvolit také pomocí nastavení  **PLAYBACK MENU (NABÍDKA PŘEHRÁVÁNÍ) > SWITCH SLOT (PŘEPNOUT SLOT)**.

Mazání snímků



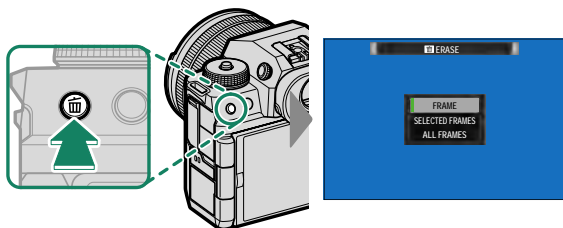

Snímky lze mazat tlačítkem .

 Smazané snímky nelze obnovit. Než budete pokračovat, aktivujte ochranu důležitých snímků nebo je zkopírujte do počítače nebo do jiného úložiště.

- 1 Zobrazte si snímek na celý displej, stiskněte tlačítko  a vyberte možnost **FRAME (JEDEN SNÍMEK)**.



- 2 Stisknutím páčky ostření doleva nebo doprava nalistujte požadovaný snímek a stisknutím tlačítka **MENU/OK** jej smažte (potvrzovací okno se nezobrazí). Stejným postupem smažte i další snímky.

-  • Chráněné snímky nelze smazat. Odstraňte ochranu ze všech snímků, které chcete odstranit ( 132).
- Snímky lze také odstranit z nabídky pomocí položky  **PLAY BACK MENU (NABÍDKA PŘEHRÁVÁNÍ) > ERASE (SMAZAT)** ( 132).

4

Natáčení a přehrávání videa

Záznam videa

Video se natáčí se zvukem.

Záznam videa

Video lze natáčet stisknutím tlačítka  (záznam videa) nebo otočením voliče režimu do polohy  (video).

Tlačítko (záznam videa)

Pomocí tlačítka  (záznam videa) můžete snadno a rychle natáčet videa, i když jste v režimu fotografování.

 Fotoaparát automaticky zvolí režim ostření **CONTINUOUS AF (PRŮBĚŽNÝ AF)**.

1 Tlačítkem natáčení spustíte.

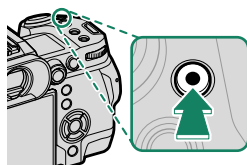

- Během záznamu se zobrazí indikátor natáčení (.
- Na displeji je zobrazen odpočet zbývajících času a zároveň uplynulý čas záznamu.

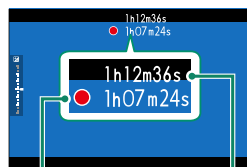



Čas záznamu

Zbývajcí čas

- #### 2 Další stisknutím tlačítka záznam ukončíte.
- Po dosažení maximální délky videa nebo zaplnění celé paměťové karty se natáčení ukončí automaticky.

Režim (video)

Chcete-li mít větší kontrolu nad nastavením fotoaparátu, otočte volič režimu do polohy  (video) a natáčejte videa pomocí tlačítka závěrky.

- 1 Otočte volič režimu do polohy  (video).

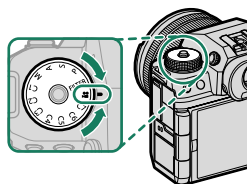

 Uvolněte stisknutím zámeček voliče a teprve poté otočte voličem režimu.

- 2 Stisknutím tlačítka spustíte přehrávání.

- Během záznamu se zobrazí indikátor natáčení (●).
- Na displeji je zobrazen odpočet zbývajících času a zároveň uplynulý čas záznamu.

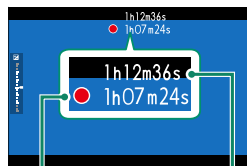

Čas záznamu

Zbývajcí čas

- 3 Dalším stisknutím tlačítka závěrky záznam ukončíte. Po dosažení maximální délky videa nebo zaplnění celé paměťové karty se natáčení ukončí automaticky.



- Podporovaný typ paměťové karty se liší podle nastavení **MOVIE SET. (NAST. VIDEO) > MEDIA REC SET. (NAST. ZÁZNAMU MÉDIÍ)**.
 - Video ve formátu ProRes natáčejte na karty CFexpress.
 - Video v kvalitě 720 Mpbs lze natáčet na karty CFexpress nebo na karty třídy rychlosti videa V90 nebo vyšší.
 - Video v kvalitě 360 Mpbs lze natáčet na karty CFexpress nebo na karty třídy rychlosti videa V60 nebo vyšší.
 - Video v kvalitě 100 nebo 200 Mb/s lze natáčet na karty CFexpress nebo na karty třídy rychlosti UHS 3 nebo vyšší.
- Zvuk lze nahrávat vestavěným mikrofonem nebo volitelným externím mikrofonem. Při natáčení mikrofon nezakrývejte.
- Mikrofon může snímat zvuky vydávané objektivem a ostatními částmi fotoaparátu.
- Na videu s velmi jasnými objekty se mohou objevit svislé nebo vodorovné pruhy. Jde o normální jev, který není příznakem žádné poruchy.



- Indikátor svítí, jestliže probíhá záznam (pomocí možnosti **MOVIE SETTING (NASTAVENÍ VIDEO) > TALLY LIGHT (SVĚTELNÝ SIGNÁL)** lze volit mezi indikátorem a asistentem AF, který pak svítí nebo bliká během záznamu videa. Během záznamu můžete změnit korekci expozice až o ± 2 EV a případně upravit zoom pomocí zoomovacího kroužku na objektivu (pokud jej objektiv má)..
- Během záznamu můžete provádět následující:
 - Nastavovat citlivost
 - Upravovat ostření některým z následujících způsobů:
 - Stiskněte napůl tlačítko závěrky.
 - Stiskněte funkční tlačítko, k němuž je přiřazena funkce **AF-ON (AF ZAP)**.
 - Použijte dotykové ovládání.
 - Zobrazit si histogram nebo umělý horizont stisknutím tlačítka, k němuž je přiřazena funkce **HISTOGRAM** resp. **ELECTRONIC LEVEL SWITCH (PŘEPÍNAČ ELEKTRONICKÉ LIBELY)**
- Při určitém nastavení se může stát, že záznam nebude možný; v jiných případech zase nemusí mít některá nastavení žádný vliv.
- Chcete-li vybrat oblast zaostření pro záznam videa, vyberte možnost **AF/MF SETTING (NASTAVENÍ AF/MF) > FOCUS AREA (OBLAST ZAOSTŘENÍ)** a použijte páčku ostření a zadní ovládací volič (76).

Varování při nesprávné teplotě

Jestliže se fotoaparát nebo baterie začne přehřívat, pak se z bezpečnostních důvodů automaticky vypne. Pokud se zobrazí upozornění při nesprávné teplotě, může se zvýšit šum v obrazu. Vypněte fotoaparát a počkejte, dokud nevychladne.

Použití externího mikrofonu

Pro záznam zvuku lze použít externí mikrofon připojený k přístroji konektorem typu jack 3,5 mm; mikrofony vyžadující fantomové napájení ale použít nelze. Podrobnosti najdete v návodu k mikrofonu.

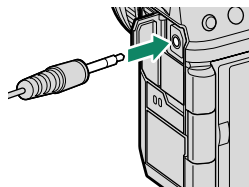







**Mikrofonní adaptéry XLR**



Fotoaparát lze používat s mikrofonními adaptéry TEAC TASCAM CA-XLR2d-F XLR. Další informace naleznete na webu společnosti TASCAM.

https://tascam.jp/int/product/ca-xlr2d/#CA-XLR2d_Website

Nastavení záznamu videa

Nastavení videa lze upravovat v nabídce  **MOVIE SETTING (NASTAVENÍ VIDEO)** v nabídkách fotografování ( 28).

- Pomocí položky  **MOVIE SET. (NAST. VIDEO)** v nabídkách fotografování můžete rychle upravit nastavení při natáčení videa pomocí tlačítka  (záznam videa) ( 125).
- Nabídky videa obsahují možnosti, které lze použít při natáčení videa pomocí tlačítka závěrky v režimu  (video) ( 126).
- Velikost snímku, snímkovou frekvenci, cílový slot na kartu apod. lze zvolit v nabídce **MEDIA REC SET. (NAST. ZÁZNAMU MÉDIÍ)**.
- Režim ostření lze zvolit v nastavení  **AF/MF SETTING (NASTAVENÍ AF/MF)** >  **FOCUS MODE (REŽIM OSTŘENÍ)** v nabídkách videa. Bez ohledu na zvolenou možnost se fotoaparát automaticky přepne do režimu **CONT. AF (PRŮBĚŽNÝ AF)**, pokud je v nastavení  **AF/MF SET. (NASTAVENÍ AF/MF)** >  **FACE/EYE DET. SET. (NAST. DETEKCE OBLIČEJŮ/OČÍ)** nebo **SUBJECT DET. SETTING (NASTAVENÍ DETEKCE OBJEKTU)** vybrána možnost **FACE DETECTION ON (DETEKCE OBLIČEJŮ ZAPNUTÁ)** nebo **SUBJECT DETECTION ON (DETEKCE OBJEKTŮ ZAPNUTÁ)**. Mějte ale na paměti, že při výběru možnosti **MANUAL FOCUS (RUČNÍ OSTŘENÍ)**, pokud je vybrána možnost **FACE DETECTION ON (DETEKCE OBLIČEJŮ ZAPNUTÁ)** nebo **SUBJECT DETECTION ON (DETEKCE OBJEKTŮ ZAPNUTÁ)**, se vypne detekce obličejů a objektů.

 Změny provedené v nastavení  **MOVIE SETTING (NASTAVENÍ VIDEO)** v nabídkách fotografování platí i pro nabídky videa. Změny provedené v jedné sadě nabídek se automaticky projeví i v druhé sadě.

Hloubka ostrosti

Chcete-li změkčit objekty v pozadí, vyberte menší hodnotu f. Clonu lze upravovat, jestliže je volič režimu v poloze **A** (AE s prioritou clony) nebo **M** (manuál).

Prohlížení videa

Fotoaparát umožňuje přehrávání videa.

Při zobrazení na celý displej jsou videa označena ikonou . Stisknutím páčky ostření dolů spustíte přehrávání videa.

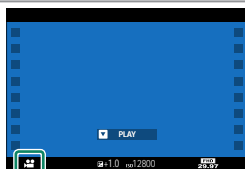

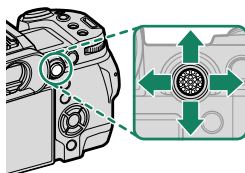

Zobrazí-li se video, lze provádět následující operace:

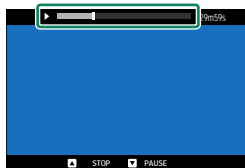

Páčka ostření (páčka ostření)	Zobrazení na celý displej	Přehrávání probíhá (▶)	Přehrávání pozastaveno (⏸)
Nahoru	—	Ukončit přehrávání	
Dolů	Spustit přehrávání	Pozastavit přehrávání	Spustit/obnovit přehrávání
Doleva/doprava	Zobrazit ostatní snímky	Upravit rychlost	O snímek zpět/vpřed

Během přehrávání se na displeji zobrazuje jeho průběh.



- Tlačítkem **MENU/OK** můžete pozastavit přehrávání a zobrazit ovládání hlasitosti. Stisknutím páčky ostření nahoru nebo dolů upravte hlasitost a dalším stisknutím tlačítka **MENU/OK** obnovte přehrávání. Hlasitost lze nastavit v nabídce **SOUND SET-UP (NAST. ZVUKU) > PLAYBACK VOL. (HLAS. PŘEHRÁVÁNÍ)**.
- Chcete-li si videa zobrazit na televizoru připojeném přes HDMI místo na displeji fotoaparátu, stiskněte tlačítko .

Připojení

5

Přehled

V této kapitole jsou popsány funkce, které lze mimo jiné použít k nahrávání snímků do smartphonu nebo počítače nebo k ovládání fotoaparátu a fotografování na dálku.



Tyto funkce jsou zde popsány pouze zhruba. Další informace naleznete na níže uvedeném webu.

https://fujifilm-dsc.com/en/manual/x-h2s_connection/

Podporované funkce

Fotoaparát podporuje následující funkce:

Funkce	Popis	
Připojení k aplikaci ve smartphonu	Připojte se ke smartphonu přes Bluetooth® a nahrávejte snímky nebo ovládejte fotoaparát na dálku, zatímco smartphonu zobrazuje pohled přes objektiv.	102
Čtečky karet USB	Připojte čtečku karet k počítači nebo smartphonu přes USB a kopírujte snímky z paměťových karet.	105
Webová kamera	Připojte fotoaparát k počítači přes USB a používejte jej jako webovou kameru.	110
Tiskárny instax	Tiskněte snímky na připojených tiskárnách instax.	111
Spřažené fotografování	Fotografujte z počítače, ke kterému je fotoaparát připojen (tj. je s ním „spřažen“) prostřednictvím bezdrátové sítě LAN nebo USB. Připojit se můžete také přes kabelovou síť LAN pomocí volitelného vysílače FT-XH.	113
Nahrávání na FTP	Nahrávejte snímky na servery FTP pomocí volitelného vysílače FT-XH.	—
Zpracování formátu RAW	Při zpracování snímků ve formátu RAW můžete využít výkonu obrazového procesoru.	115
Uložení a načtení nastavení	Uložte nastavení fotoaparátu do počítače nebo načtěte uložení z počítače.	116
Vzdálené natáčení videa pomocí webového prohlížeče	Ovládejte fotoaparát a natáčejte videa na dálku z počítače nebo ze smartphonu připojeného prostřednictvím volitelného vysílače FT-XH.	117

Nastavení připojení

Připojení k jiným zařízením se provádí pomocí nastavení, která lze buď vybrat ze seznamu stávajících profilů připojení pomocí funkce **SELECT CONNECTION SETTING (VYBRAT NASTAVENÍ PŘIPOJENÍ)** nebo vytvořit nově pomocí funkce **CREATE/EDIT CONNECTION SETTING (VYTVOŘIT/UPRAVIT NASTAVENÍ PŘIPOJENÍ)**.

Připojení ke smartphonu (Bluetooth)

Propojte fotoaparát přes Bluetooth® se smartphonem a kopírujte snímky do smartphonu nebo ovládejte fotoaparát na dálku a zároveň si prohlížejte obraz z objektivu na displeji telefonu.

 Při kopírování snímků do smartphonu se fotoaparát automaticky přepne na bezdrátové připojení LAN.

Instalace aplikací do smartphonu

Před navázáním spojení mezi smartphonem a fotoaparátem je třeba nainstalovat alespoň jednu speciální aplikaci pro smartphonu. Navštivte následující web a nainstalujte si požadované aplikace do telefonu.

<https://app.fujifilm-dsc.com/>





 Dostupné aplikace se liší podle operačního systému smartphonu.

Připojení ke smartphonu

Spárujte fotoaparát se smartphonem a připojte jej přes Bluetooth®.

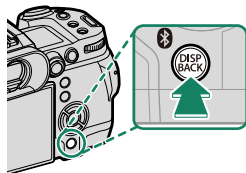
- 1 Když je fotoaparát v režimu fotografování, stiskněte tlačítko  (Bluetooth).



 Můžete také přejít přímo ke kroku 3 podržením tlačítka  během přehrávání.

- 2 Vyberte položku **Bluetooth** a stiskněte tlačítko **MENU/OK**.

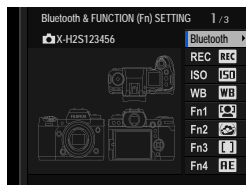

- 3 Vyberte možnost **PAIRING (SPÁROVAT)** a stiskněte tlačítko **MENU/OK**.

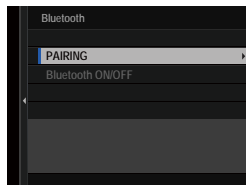



- 4 Spusťte aplikaci na smartphonu a spárujte smartphonu s fotoaparátem.

Další informace naleznete na webu:

<https://app.fujifilm-dsc.com/>

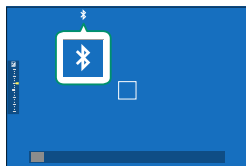
Po dokončení párování se fotoaparát a smartphonu automaticky propojí prostřednictvím Bluetooth. Po navázání spojení se na displeji fotoaparátu zobrazí bílá ikona Bluetooth.



-  Po spárování zařízení se smartphonu po spuštění aplikace automaticky připojí k fotoaparátu.
- Vypnutím funkce Bluetooth, pokud není fotoaparát připojen ke smartphonu, lze zpomalit vybíjení baterie.

Práce s aplikací na smartphonu

Před spuštěním aplikace na smartphonu vyberte možnost **1: UNIVERSAL SETTING (UNIVERZÁLNÍ NASTAVENÍ)** v nastavení **SELECT CONNECTION SETTING (VYBRAT NASTAVENÍ PŘIPOJENÍ)**.

Připojení ke smartphonu (USB)

Připojte se ke smartphonu nebo počítači přes USB a nahraďte snímky z fotoaparátu.

Kopírování snímků do smartphonu

Před připojením ke smartphonu za účelem nahrání snímků přes USB vyberte v nabídce nastavení sítě/USB v nastavení **USB POWER SUPPLY/COMM SETTING (NASTAVENÍ USB NAPÁJENÍ/KOM.)** možnost **AUTO** nebo **POWER SUPPLY OFF/COMM ON (NAPÁJENÍ VYP./KOM. ZAP.)**.

Pro zákazníky se zařízením Android

Způsob připojení fotoaparátu závisí na typu USB konektoru, kterým je váš smartphone vybaven.

Type-C

Použijte dodaný USB kabel.

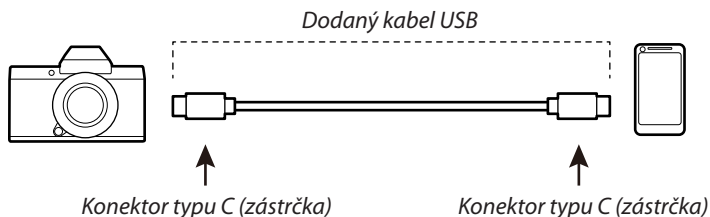

Micro-B

Použijte kabel USB on-the-go (OTG).

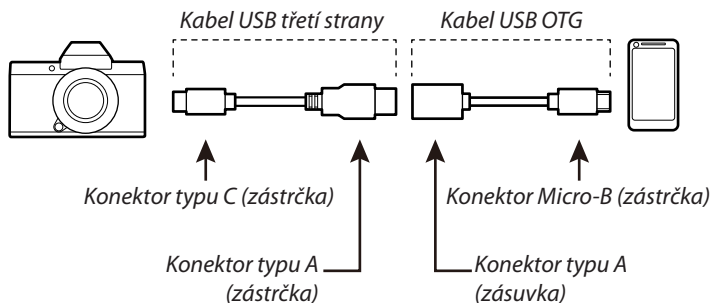

- ! Smartphone musí podporovat USB OTG.
- Požadovaného výsledku nelze dosáhnout s použitím kabelu USB Type-C / Micro-B. Použijte kabel OTG.

1 V nabídce nastavení sítě/USB vyberte pro v nastavení **USB POWER SUPPLY/COMM SETTING (NASTAVENÍ USB NAPÁJENÍ/KOM.)** možnost **AUTO** nebo **POWER SUPPLY OFF/COMM ON (NAPÁJENÍ VYP./KOM. ZAP.)**.

2 Vyberte možnost **2:USB CARD READER (ČTEČKA KARET USB)** v nastavení **SELECT CONNECTION SETTING (VYBRAT NASTAVENÍ PŘIPOJENÍ)**.

3 Připojte fotoaparát ke smartphonu pomocí dodaného USB kabelu.

- 📱 Jestliže smartphone požádá o oprávnění aplikace jiné než „Camera Importer“, aby měl přístup k fotoaparátu, klepněte na tlačítko „Cancel“ (Zrušit) a přejděte k dalšímu kroku.

4 Klepněte na smartphonu na hlášení „Connected to USB PTP“ (Připojeno k USB PTP).

- 5** Z doporučených aplikací vyberte „Camera Importer“.
Aplikace se automaticky spustí a umožní vám importovat snímky a videa do smartphonu.

 Jestliže aplikace zobrazí hlášení „There is no MTP device connected“ (Není připojeno žádné zařízení MTP), zkuste zopakovat postup od kroku 2.

Pro zákazníky se zařízením iOS

Použijte adaptér fotoaparátu. Protože je fotoaparát vybaven konektorem USB Type-C, je třeba opatřit si kabel s konektorem USB Type-A pro připojení adaptéru fotoaparátu.

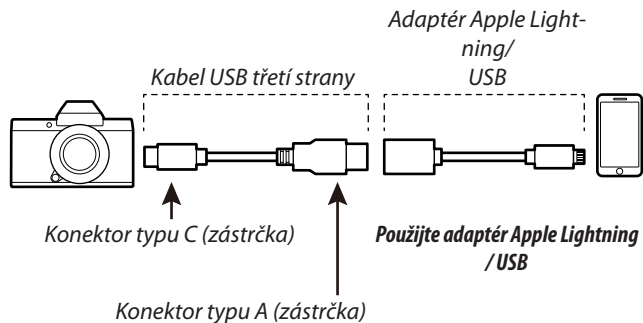

- 1** V nabídce nastavení sítě/USB vyberte možnost **POWER SUPPLY OFF/COMM ON (NAPÁJENÍ VYP./KOM. ZAP.)** v nastavení **USB POWER SUPPLY/COMM SET. (NAST. USB NAPÁJENÍ/KOM.)**.
- 2** Vyberte možnost **2: USB CARD READER (ČTEČKA KARET USB)** v nastavení **SEL. CON. SET. (VYBRAT NAST. PŘIPOJENÍ)**.
- 3** Připojte fotoaparát ke smartphonu pomocí dodaného USB kabelu. Spusťte aplikaci Fotky a importujte fotografie a videa do telefonu.

-  • Pro připojení zařízení iPad či jiného zařízení s konektorem USB-C budete potřebovat kabel USB C/C.
• Požadovaného výsledku nelze dosáhnout s použitím kabelu USB Type-C / Lightning. Použijte adaptér fotoaparátu.

Propojení fotoaparátu a počítače

- 1 V nabídce nastavení sítě/USB vyberte pro v nastavení **USB POWER SUPPLY/COMM SET. (NAST. USB NAPÁJENÍ/KOM.)** možnost **AUTO** nebo **POWER SUPPLY OFF/COMM ON (NAPÁJENÍ VYP./KOM. ZAP.)**.
- 2 Vyberte možnost **2: USB CARD READER (ČTEČKA KARET USB)** v nastavení **SELECT CON. SET. (VYBRAT NAST.PŘIPOJENÍ)**.
- 3 Vypněte fotoaparát.
- 4 Zapněte počítač.
- 5 Připojte USB kabel.

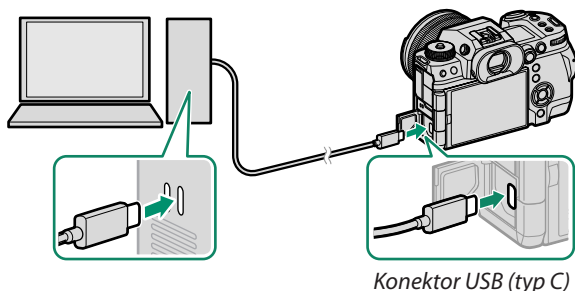

⚠ Kabel USB nesmí být delší než 1 m a musí být určen určen pro přenos dat.

- 6 Zapněte fotoaparát.
- 7 Zkopírujte snímky do počítače.
 - **Mac OS X/OS X/macOS:** Snímky lze do počítače zkopírovat pomocí aplikace Image Capture (dodané s počítačem) nebo jiného softwaru. Ke kopírování souborů větších než 4 GB použijte čtečku karet.
 - **Windows:** Snímky lze do počítače kopírovat pomocí aplikací dodaných s operačním systémem.



- Před odpojením USB kabelu fotoaparát vypněte.
- Při zapojování USB kabelů dávejte pozor, aby byly konektory zasunuty na doraz a ve správné orientaci. Připojte fotoaparát přímo k počítači; nepoužívejte USB rozbočovač ani klávesnici.
- Výpadek napájení během přenosu může vést ke ztrátě dat nebo k poškození paměťové karty. Před připojením fotoaparátu do něj vložte novou nebo plně nabitou baterii.
- Je-li do fotoaparátu vložena paměťová karta s velkým množstvím snímků, může spouštění softwaru nějakou dobu trvat; během této doby nelze snímky importovat ani ukládat. Pro přenos snímků použijte čtečku paměťových karet.
- Před vypnutím fotoaparátu zkontrolujte, zda kontrolka buď nesvíí nebo svítí zeleně.
- Neodpojujte USB kabel, jestliže probíhá přenos dat. V opačném případě může dojít ke ztrátě dat nebo k poškození paměťové karty.
- Před vložením nebo vyjmutím paměťové karty fotoaparát odpojte.
- V některých případech se může stát, že přístup ke snímkům uloženým na síťovém serveru pomocí softwaru je jiný než v případě samotného počítače.
- Neodebírejte fotoaparát ze systému ani neodpojujte USB kabel ihned poté, co se na monitoru počítače zavře hlášení o probíhajícím kopírování. Jestliže se kopíruje příliš velký počet snímků, může přenos dat probíhat i poté, co toto hlášení zmizí.
- Uživatel musí uhradit veškeré poplatky účtované telefonním operátorem nebo poskytovatelem připojení k internetu v souvislosti s připojením k internetu.

Použití fotoaparátu jako webové kamery

Fotoaparát lze připojit k počítači a používat jej jako webovou kameru.

- 1 V nabídce nastavení sítě/USB vyberte pro v nastavení **USB POWER SUPPLY/COMM SETTING (NASTAVENÍ USB NAPÁJENÍ/KOM.)** možnost **AUTO** nebo **POWER SUPPLY OFF/COMM ON (NAPÁJENÍ VYP./KOM. ZAP.)**.
- 2 Vyberte možnost **6:USB WEBCAM (USB WEBKAMERA)** v nastavení **SELECT CONNECTION SETTING (VYBRAT NASTAVENÍ PŘIPOJENÍ)**.
- 3 Připojte fotoaparát k počítači přes USB a poté jej zapněte (📖 108).
- 4 Vyberte fotoaparát v aplikaci, kde bude použit jako webová kamera.

Tiskárny instax SHARE

Snímky z digitálního fotoaparátu můžete tisknout na tiskárnách instax SHARE.

Navázání spojení

Vyberte možnost **instax PRINTER CONNECTION SETTING (NASTAVENÍ PŘIPOJENÍ K TISKÁRNĚ instax)** v nabídce sítě/USB a zadejte název (SSID) tiskárny instax SHARE a příslušné heslo.

Název tiskárny (SSID) a heslo

Název tiskárny (SSID) je uveden na spodní straně tiskárny; výchozí heslo je „1111“. Jestliže jste již nastavili jiné heslo pro tisk ze smartphonu, zadejte toto heslo.

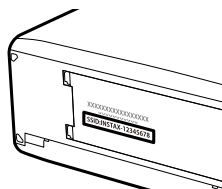

Tisk snímků

- 1 Vyberte možnost **1: UNIVERSAL SETTING (UNIVERZÁLNÍ NASTAVENÍ)** v nastavení **SELECT CONNECTION SETTING (VYBRAT NASTAVENÍ PŘIPOJENÍ)**.
- 2 Zapněte tiskárnu.
- 3 Vyberte možnost **PLAY BACK MENU (NABÍDKA PŘEHRÁVÁNÍ) > instax PRINTER PRINT (TISK NA TISKÁRNĚ instax)**. Fotoaparát se spojí s tiskárnou.
- 4 Pomocí páčky ostření si zobrazte snímek, který chcete tisknout, a stiskněte tlačítko **MENU/OK**.

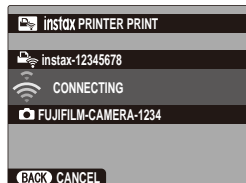

- Snímky pořízené jiným fotoaparátem se nevytisknou.
- Vytisknutá oblast je menší než oblast zobrazená na LCD displeji.
- Vzhled displeje se může lišit podle připojené tiskárny.

- 5 Snímek je odeslán na tiskárnu a zahájí se tisk.

Spřažené fotografování

Fotoaparát lze ovládat na dálku a fotografovat tak z počítače připojeného přes USB nebo bezdrátovou či kabelovou síť LAN.



Tato část se týká pouze připojení přes USB. Informace o fotografování prostřednictvím bezdrátové nebo kabelové sítě LAN naleznete na níže uvedeném webu.

https://fujifilm-dsc.com/en/manual/x-h2s_connection/

Spřažené fotografování přes USB

Aby bylo spřažené fotografování možné, je třeba fotoaparát připojit k počítači přes USB.

- 1 V nabídce nastavení sítě/USB vyberte pro v nastavení **USB POWER SUPPLY/COMM SET. (NAST. USB NAPÁJENÍ/KOM.)** možnost **AUTO** nebo **POWER SUPPLY OFF/COMM ON (NAPÁJENÍ VYP./KOM. ZAP.)**.
- 2 Vyberte možnost **3:USB TETHER SHOOT. AUTO (SPŘAŽENÉ FOTOGRAF. PŘES USB AUTO)** nebo **4:USB TETHER SHOOT. FIXED (SPŘAŽENÉ FOTOGRAFOVÁNÍ PŘES USB PEVNÉ)** v nastavení **SEL. CON. SET. (VYBRAT NASTAVENÍ PŘIPOJENÍ)**.



- Je-li vybrána možnost **3:USB TETHER SHOOTING AUTO (SPŘAŽENÉ FOTOGRAFOVÁNÍ PŘES USB AUTO)**, aktivuje se spřažené fotografování automaticky po zapnutí počítače, ke kterému je fotoaparát připojen. Pokud je počítač vypnutý nebo není připojen, pak je spřažené fotografování pozastaveno a snímky se budou ukládat na paměťovou kartu fotoaparátu.
- Pokud je fotoaparát odpojen od počítače, když je vybrána možnost **4:USB TETHER SHOOTING FIXED (SPŘAŽENÉ FOTOGRAFOVÁNÍ PŘES USB PEVNÉ)**, bude nadále fungovat ve spřaženém režimu a nebudou se ukládat žádné snímky.

- 3 Připojte fotoaparát k počítači přes USB a poté jej zapněte (📖 108).

4 Nyní můžete zahájit spřažené fotografování.

Použijte software „Adobe Lightroom Classic + FUJIFILM Tether Shooting Plug-in“ nebo „FUJIFILM X Acquire“.



- Další informace o spřaženém fotografování naleznete na níže uvedeném webu.

<https://app.fujifilm-dsc.com/en/tether/>

- Informace o potřebném softwaru naleznete na níže uvedeném webu.

<https://fujifilm-x.com/products/software/>

Zpracování formátu RAW

Pomocí aplikace X RAW STUDIO můžete při zpracování snímků ve formátu RAW na počítači využít výkon obrazového procesoru fotoaparátu.

- 1 V nabídce nastavení sítě/USB vyberte pro v nastavení **USB POWER SUPPLY/COMM SETTING (NASTAVENÍ USB NAPÁJENÍ/KOM.)** možnost **AUTO** nebo **POWER SUPPLY OFF/COMM ON (NAPÁJENÍ VYP./KOM. ZAP.)**.
- 2 Vyberte možnost **5: USB RAW CONV./BACKUP RESTORE (USB PŘEVOD RAW/OBNOVENÍ ZÁLOHY)** v nastavení **SELECT CONNECTION SETTING (VYBRAT NASTAVENÍ PŘIPOJENÍ)**.
- 3 Připojte fotoaparát k počítači přes USB a poté jej zapněte (📖 108).
- 4 Spusťte aplikaci X RAW STUDIO.
Zpracování formátu RAW lze provádět pomocí aplikace X RAW STUDIO.



Informace o potřebném softwaru naleznete na níže uvedeném webu.
<https://fujifilm-x.com/products/software/>

Uložení a načtení nastavení

Nastavení fotoaparátu lze uložit do počítače nebo načíst z počítače pomocí aplikace FUJIFILM X Acquire.

- 1** V nabídce nastavení sítě/USB vyberte pro v nastavení **USB POWER SUPPLY/COMM SETTING (NASTAVENÍ USB NAPÁJENÍ/KOM.)** možnost **AUTO** nebo **POWER SUPPLY OFF/COMM ON (NAPÁJENÍ VYP./KOM. ZAP.)**.
- 2** Vyberte možnost **5: USB RAW CONV./BACKUP RESTORE (USB PŘEVOD RAW/OBNOVENÍ ZÁLOHY)** v nastavení **SELECT CONNECTION SETTING (VYBRAT NASTAVENÍ PŘIPOJENÍ)**.
- 3** Připojte fotoaparát k počítači přes USB a poté jej zapněte (📖 108).
- 4** Spusťte aplikaci FUJIFILM X Acquire.
Nastavení fotoaparátu lze uložit nebo načíst pomocí aplikace FUJIFILM X Acquire.



Informace o potřebném softwaru naleznete na níže uvedeném webu.
<https://fujifilm-x.com/products/software/>

Natáčení videa na dálku z webového prohlížeče

Ovládejte fotoaparát a natáčejte videa na dálku z počítače nebo ze smartphonu připojeného prostřednictvím volitelného vysílače FT-XH. Počítač lze připojit až ke čtyřem fotoaparátům.



Informace o potřebném softwaru naleznete na níže uvedeném webu.
https://fujifilm-dsc.com/en/manual/x-h2s_connection/

Seznam nabídek

6

Nabídky fotografování (fotografování)





Položky označené ikonami  a  jsou k dispozici v nabídce fotografování i nastáčení videa. Změny provedené v kterékoli z nabídek se projeví i v druhé nabídce.

IMAGE QUALITY SETTING (NASTAVENÍ KVALITY SNÍMKU)

Chcete-li si zobrazit nastavení kvality snímků, stiskněte v režimu fotografování tlačítko **MENU/OK** a vyberte záložku  (**IM. QUAL. SET. (NAST. KVALITY SNÍMKU)**).

Nastavení	Popis
IM. SIZE (VELIKOST SNÍMKU)	Umožňuje zvolit velikost a poměr stran nových snímků.
IM. QUALITY (KVALITA SNÍMKU)	Umožňuje upravit nastavení komprese JPEG nebo HEIF nebo aktivovat resp. deaktivovat záznam ve formátu RAW.
RAW REC. (ZÁZNAM RAW)	Umožňuje nastavit záznam snímků ve formátu RAW.
SELECT JPEG/HEIF (VOLBA JPEG/HEIF)	Umožňuje zvolit, zda se mají snímky zaznamenávat ve formátu JPEG nebo HEIF.
FILM SIM. (SIM. FILMU)	Barevná paleta a rozsah barev.
MONOCHROMATIC COLOR (MONOCHROMATICKY)	Umožňuje zvolit monochromatický odstín pro snímky pořízené v režimu FILM SIM. (SIM. FILMU) >  ACROS a  MONOCHR. (MONOCHROMATICKY) .
GRAIN EFF. (EFEKT ZRNĚNÍ)	Přidá efekt zrnění.
COLOR CHR. EFF. (EFEKT CHROMOVÝCH BAREV)	Rozšiřuje rozsah odstínů pro vykreslování barev s tendencí k velké sytosti (červená, žlutá a zelená).
COLOR CHR. FX BLUE (CHROM. BARVA, FX MODRÁ)	Zvýší rozsah odstínů pro vykreslování modrých barev.
WHITE BALANCE (VYVÁŽENÍ BÍLÉ)	Umožňuje přizpůsobení bílé barvy zdroji světla, ať už se jedná o přímé sluneční světlo nebo umělé osvětlení.
DYN. RANGE (DYN. ROZSAH)	Umožňuje zvolit dynamický rozsah snímků.
D RANGE PRIORITY (PRIORITA PÁSMO D)	Tento efekt omezuje ztrátu detailů ve světlých a tmavých místech a výsledkem je přirozený vzhled při fotografování vysoce kontrastních scén.

Nastavení	Popis
TONE CURVE (BAREVNÁ KŘÍVKKA)	Pokud se jedná o barevnou křivku, můžete upravit vzhled světlých nebo tmavých míst snímku, aby byla hrubější nebo naopak měkčí.
COLOR (BARVA)	Úprava hustoty barev.
SHARPNESS (OSTROST)	Umožňuje zостřit nebo změkčit obrysy.
HIGH ISO NR (VYS. ISO)	Umožňuje omezit šum na snímcích pořízených s vysokou citlivostí.
CLARITY (VÝRAZNOST)	Umožňuje zvýšit rozlišení při minimální změně odstínu světlých a tmavých míst.
LONG EXPOSURE NR (NR PRO DLOUHOU EXPOZICI)	Omezení zrnitosti na snímcích pořízených s dlouhou expozicí.
LENS MODULATION OP- TIMIZER (OPTIMALIZACE MODULACE OBJEKTIVU)	Umožňuje omezit mírné rozostření vznikající v důsledku lomu světla a velké clony.
COLOR SPACE (BAREVNÝ PROSTOR)	Umožňuje zvolit gamut pro reprodukci barev.
PIXEL MAPPING (MAPOVÁNÍ PIXELŮ)	Tuto možnost použijte v případě, že jsou na snímcích světlé body.
EDIT/SAVE CUSTOM SETTING (UPRAVIT/ULOŽIT VLASTNÍ NASTAVENÍ)	Uloží vlastní nastavení v nabídce fotografování.
AUTO UPDATE CUST. SET. (AUTO. AKTUALIZACE VLASTNÍHO NASTAVENÍ)	Umožňuje určit, zda se má automaticky upravit uživatelské nastavení při změně v nastavení.
 CUST. MODE (UŽ. REŽIM) SET. (NAST. ZOB. VELKÝCH IND.)	Umožňuje zvolit, zda má být aktuální sada uživatelských nastavení použita pro fotografování nebo pro záznam videa.
 MOUNT ADAPTOR SET. (NAST. ADAPTÉRU)	Umožňuje zadat nastavení objektivu nasazeného na volitelném adaptéru FUJIFILM M MOUNT ADAPTER (ADAPTÉR FUJIFILM).

AF/MF SETTING (NASTAVENÍ AF/MF)

Chcete-li si zobrazit nastavení AF/MF, stiskněte v režimu fotografování tlačítko **MENU/OK** a vyberte záložku  (**AF/MF SET. (NAST. AF/MF)**).

Nastavení	Popis
FOC. AREA (OBLAST ZAOSTŘENÍ)	Volba oblasti zaostření.
FOC. MODE (REŽIM OSTŘENÍ)	Volba způsobu, kterým fotoaparát ostří.
AF MODE (REŽIM AF)	Volba velikosti oblasti zaostření.
AF-C CUSTOM SETTINGS (NASTAVENÍ AF-C)	Umožňuje zvolit možnost sledování ostření, které budou používány v režimu ostření CONT. AF (NEPŘETRŽITÝ AF) .
STORE AF MODE BY ORIENT. (UKLÁDAT REŽIM AF PODLE ORIENTACE)	Umožňuje zvolit, zda se při fotografování na výšku bude použit režim AF ukládat zvlášť, tj. odděleně od hodnot pro fotografování na šířku.
AF POINT DISPLAY (ZOBRAZENÍ BODU AF) 	Zde lze zvolit, zda se zobrazují jednotlivé ostřicí rámečky, jestliže je vybrána možnost ZONE (ZÓNA) nebo WIDE/TRACK. (NA ŠÍŘKU/SLEDOVÁNÍ) v nastavení AF MODE (REŽIM AF) .
NR OF FOCUS POINTS (POČET BODŮ ZAOSTŘENÍ)	Volba počtu bodů zaostření dostupných pro výběr bodu zaostření.
PRE-AF (PŘEDOSTŘENÍ)	Volba, zda má fotoaparát neustále upravovat zaostření i v případě, že není napůl stisknuté tlačítko závěrky.
 AF ILLUM. (SVĚTLO AF)	Volba, zda se má při automatickém ostření rozsvítit světlo asistenta AF.
 FACE/EYE DET. SET. (NAST. DET. OBLIČEJŮ/OČÍ)	Volba, zda má fotoaparát při nastavení ostření a expozice upřednostnit lidské obličej před pozadím.
SUBJECT DETECTION SETTING (NASTAVENÍ DETEKCE OBJEKTU)	Umožňuje zvolit, zda má fotoaparát při nastavování ostření upřednostnit objekty vybraného typu, například zvířata nebo vozidla.
AF+MF	Volba, zda lze aktivovat ruční ostření otáčením ostřicího kroužku i při uzamčeném ostření.
MF ASSIST (ASISTENT MF)	Volba způsobu zobrazení v režimu ručního ostření.
FOCUS CHECK (KONTROLA OSTŘENÍ)	Volba, zda bude displej při otáčení ostřicími kroužkem v režimu ručního ostření automaticky zoomovat na vybranou oblast zaostření.

Nastavení	Popis
INTERLOCK SPOT AE & FOC. AREA (BLOK BOD. AE + OBLAST ZAOSTŘ.)	Volba, zda se má měřit aktuální ostřicí rámeček.
 INSTANT AF SET. (OKAMŽITÉ NAST. AF)	Volba způsobu, kterým fotoaparát ostří při stisknutí funkčních tlačítek, k nimž je přiřazena funkce jako např. zámek AF, v režimu ručního ostření.
 DEPTH-OF-FIELD SCALE (STUPNICE HLOUBKY OSTROSTI)	Volba stupnice pro hloubku ostrosti.
RELEASE/FOC. PRIORITY (PRIORITA EXP./OSTŘENÍ)	Volba, zda lze fotografovat stisknutím tlačítka závěrky na doraz, není-li fotoaparát zaostřen.
 AF RANGE LIMITER (OMEZOVAČ ROZSAHU AF)	Umožňuje omezit rozsah vzdálenosti zaostření a zrychlit tak ostření.
TOUCH SCR. MODE (REŽIM DOTYKOVÉHO DISPLEJE)	Umožňuje vybrat operace fotografování, které lze ovládat dotykově.

SHOOTING SETTING (NASTAVENÍ FOTOGRAFOVÁNÍ)

Chcete-li upravit nastavení fotografování, stiskněte v režimu fotografování tlačítko **MENU/OK** a vyberte záložku  (**SHOOTING SETTING (NASTAVENÍ FOTOGRAFOVÁNÍ)**).

Nastavení	Popis
FILTER SET. (ROZŠÍŘENÉ NASTAVENÍ FILTRU)	Fotografování s efektem filtrů.
SPORTS FINDER MODE (REŽIM HLED. PRO SPORT)	V tomto režimu lze fotografovat s použitím oříznutí na střed displeje.
PRE-SHOT (PŘEDSNÍMEK) ES 	Volba, zda fotoaparát při polovičním stisknutí tlačítka závěrky začne sériově fotografovat.
SELF-TIMER (SAMOSPOUŠŤ)	Umožňuje vybrat prodlevu uvolnění závěrky.
SAVE SELF-TIMER SETTING (UKLÁDAT NASTAVENÍ SAMOSPOUŠŤE)	Volba, zda se při každém použití časovače nebo vypnutí fotoaparátu vyresetuje nastavení samospouště.

Nastavení	Popis
SELF-TIMER LAMP (KONTROLKA SAMOSPOUŠTĚ)	Volba, zda během fotografování se samospouští svítí kontrolka samospouště.
INT. TIMER SHOOTING (ČASOVANÉ FOTOGRAF.)	Umožňuje nakonfigurovat fotoaparát tak, aby pořídil zadaný počet snímků v nastaveném intervalu.
INT. TIMER SHOOTING EXP. SMOOT. (VYHLAZENÍ ČASOVANÉHO FOTOGRAF.)	Volba, zda se při časovaném fotografování má automaticky upravovat expozice tak, aby mezi snímky nedocházelo k jejím výrazným změnám.
AE BKT SET. (NASTAVENÍ BRACKETINGU AE)	Umožňuje nastavit bracketing expozice.
FILM SIM. BKT (BRACKETING SIMULACE FILMU)	Volba některého ze tří typů simulace filmu pro bracketing.
FOC. BKT SET. (NASTAVENÍ BRACKETINGU OSTŘENÍ)	Úprava nastavení bracketingu ostření.
PHOTOMETRY (FOTOMETRIE)	Zde můžete zvolit způsob, kterým fotoaparát proměřuje expozici.
SHUT. TYPE (TYP ZÁVĚRKY)	Volba typu závěrky.
FLICKER REDUCTION (REDUKCE BLIKÁNÍ)	Volba, zda bude přístroj potlačovat blikání na snímcích a na displeji při fotografování s osvětlením zářivkou nebo podobným zdrojem světla.
FLICKERLESS S.S. SET. (NASTAVENÍ ZÁVĚRKY PRO POTLAČENÍ BLIKÁNÍ)	Umožňuje zvolit, zda lze rychlost závěrky nastavovat v menších krocích, aby se zabránilo blikání při LED osvětlení apod.
IS MODE (REŽIM IS)	Volba, zda bude aktivována stabilizace obrazu.
ISO	Určuje citlivost fotoaparátu na světlo.
 COOLING FAN SET. (NASTAVENÍ CHLADICÍHO VENTILÁTORU)	Umožňuje upravit nastavení volitelných chladicích ventilátorů.
 WIRELESS COM. (BEZDRÁTOVÁ KOMUNIKACE)	Umožňuje navázat bezdrátové připojení ke smartphonu, tabletu nebo jinému zařízení.

FLASH SETTING (NASTAVENÍ BLESKU)

Chcete-li upravit nastavení blesku, stiskněte v režimu fotografování tlačítko **MENU/OK** a vyberte záložku **⚡ (FLASH SET. (NAST. BLESKU))**.

Nastavení	Popis
FLASH FUN. SET. (NASTAVENÍ FUNKCE BLESKU)	Umožňuje upravit nastavení režimu ovládnání blesku, intenzity blesku a jeho výkonu.
RED EYE REM. (POTLAČENÍ ČERVENÝCH OČÍ)	Volba, zda bude potlačen jev červených očí způsobený bleskem.
TTL-LOCK MODE (REŽIM ZÁMKU TTL)	Volba režimu zámku TTL.
LED LIGHT SETTING (NASTAVENÍ LED SVĚTLA)	Umožňuje nastavit, zda bude k osvětlení použita LED dioda pro natáčení videa na blesku (je-li k dispozici) nebo světlo asistenta AF.
COM. SET. (NASTAVENÍ DÁLKOVÉHO OVLADAČE)	Volba skupin při použití blesku fotoaparátu jako dálkového ovladače pro bezdrátové ovládnání blesku Fujifilm.
CH SETTING (NASTAVENÍ KANÁLU)	Volba kanálu pro komunikaci mezi dálkovým ovladačem a vzdálenými blesky.



NASTAVENÍ VIDEO

Chcete-li upravit nastavení videa, stiskněte v režimu fotografování tlačítko **MENU/OK** a vyberte záložku **🎬 (MOVIE SET. (NAST. VIDEO))**.

Nastavení	Popis
MOVIE MODE (REŽIM VIDEO)	Nastavení záznamu videa.
HIGH SPEED REC (VYSOKORYCHLOSTNÍ ZÁZNAM)	Umožňuje upravit nastavení vysokorychlostních videí.
MEDIA REC SET. (NASTAVENÍ ZÁZNAMU MÉDIÍ)	Umožňuje nastavit video soubory včetně úložiště, typu souboru a komprese.
IS MODE (REŽIM IS)	Volba, zda bude aktivována stabilizace obrazu.
IS MODE BOOST (POSÍLENÝ REŽIM IS)	Volba úrovně stabilizace obrazu.
AUDIO SETTING (NASTAVENÍ ZVUKU)	Zde lze upravit nastavení zvuku při natáčení videa.



Nabídky fotografování (videa)



Položky označené ikonami  a  jsou k dispozici v nabídce fotografování i natáčení videa. Změny provedené v kterékoli z nabídek se projeví i v druhé nabídce.

NASTAVENÍ VIDEO

Chcete-li si zobrazit možnosti záznamu videa, stiskněte v režimu fotografování tlačítko **MENU/OK** a vyberte záložku  (**MOVIE SET. (NAST. VIDEO)**).

Nastavení	Popis
MOVIE SET. LIST (SEZNAM NASTAVENÍ VIDEO)	Zobrazí aktuální nastavení záznamu videa.
SHOOTING MODE (REŽIM FOTOGRAFOVÁNÍ)	Volba režimu fotografování pro natáčení videa.
MOVIE MODE (REŽIM VIDEO)	Nastavení záznamu videa.
HIGH SPEED REC (VYSOKORYCHLOSTNÍ ZÁZNAM)	Umožňuje upravit nastavení vysokorychlostních videí.
MEDIA REC SET. (NASTAVENÍ ZÁZNAMU MÉDIÍ)	Umožňuje nastavit video soubory včetně úložiště, typu souboru a komprese.
HDMI OUTPUT SET. (NASTAVENÍ VÝSTUPU HDMI)	Umožňuje upravit nastavení pro použití při výstupu obrazu na zařízení HDMI.
FIX MOVIE CROP MAGN. (ZVĚTŠENÍ OŘÍZNUTÉHO VIDEO)	Umožňuje nastavit pevný poměr oříznutí 1,38 : 1.
F-Log/HLG RECORDING (ZÁZNAM F-Log/HLG)	Umožňuje zvolit cílové umístění pro videa ve formátu F-Log a HLG (Hybrid Log-Gamma), je-li fotoaparát připojen k zařízení HDMI.
DATA LEVEL SETTING (NASTAVENÍ ÚROVNĚ DAT)	Umožňuje zvolit rozsah signálu pro videa natáčená pomocí fotoaparátu.
 PHOTOMETRY (FOTOMETRIE)	Zde můžete zvolit způsob, kterým fotoaparát proměřuje expozici.
 FLICKERLESS S.S. SET. (NASTAVENÍ ZÁVĚRKY PRO POTLAČENÍ BLIKÁNÍ)	Umožňuje zvolit, zda lze rychlost závěrky nastavovat v menších krocích, aby se zabránilo blikání při LED osvětlení apod.

Nastavení	Popis
 IS MODE (REŽIM IS)	Volba, zda bude aktivována stabilizace obrazu.
 IS MODE BOOST (POSÍLENÝ REŽIM IS)	Volba úrovně stabilizace obrazu.
 ISO	Určuje citlivost fotoaparátu na světlo.
ZEBRA SETTING (NASTAVENÍ EFEKTU ZEBRA)	Volba, zda budou světlá místa, ve kterých hrozí přexponování, na displeji v režimu videa zobrazena zebrovými pruhy.
ZEBRA LEVEL (ÚROVEŇ EFEKTU ZEBRA)	Umožňuje zvolit práh jasu pro zobrazení zebrových pruhů.
MOVIE OPT. CONTROL (OVLÁDÁNÍ OPTIMALIZOVANÉ PRO VIDEO) 	Nastavení lze upravovat pomocí ovládacích voličů a dotykového ovládání.
TALLY LIGHT (SVĚTELNÝ SIGNÁL)	Volba světla (indikátor nebo asistent AF) používaného během záznamu videa a režimu blikání/trvalého světla.
 COOLING FAN SET. (NASTAVENÍ CHLADICÍHO VENTILÁTORU)	Umožňuje upravit nastavení volitelných chladicích ventilátorů.
 EDIT/SAVE CUST. SET. (UPRAVIT/ULOŽIT UŽIVATELSKÉ NASTAVENÍ)	Uloží vlastní nastavení v nabídce fotografování.
 AUTO UPDATE CUST. SET. (AUTOMAT. AKTUALIZACE VLASTNÍHO NAST.)	Umožňuje určit, zda se má automaticky upravit uživatelské nastavení při změně v nastavení.
 CUSTOM MODE SETTING (NASTAVENÍ UŽIVATELSKÉHO REŽIMU)	Umožňuje zvolit, zda má být aktuální sada uživatelských nastavení použita pro fotografování nebo pro záznam videa.
 WIRELESS COM. (BEZDRÁTOVÁ KOMUNIKACE)	Umožňuje navázat bezdrátové připojení ke smartphonu, tabletu nebo jinému zařízení.



IMAGE QUALITY SETTING (NASTAVENÍ KVALITY SNÍMKU)

Chcete-li si zobrazit nastavení kvality snímků, stiskněte v režimu fotografování tlačítko **MENU/OK** v režimu natáčení videa a vyberte záložku **IM** (**IM. QUALITY SET. (NASTAVENÍ KVALITY SNÍMKU)**).

Nastavení	Popis
 FILM SIM. (SIM. FILMU)	Zde můžete zvolit efekt simulace filmu při natáčení videa.
 MONOCHROMATIC COLOR (MONOCHROMATICKY)	Umožňuje zvolit monochromatický odstín pro videa natáčená v režimu FILM SIM. (SIM. FILMU) > ACROS a MONOCHROME (MONOCHROMATICKY) .
 WHITE BALANCE (VYVÁŽENÍ BÍLÉ)	Umožňuje přizpůsobení bílé barvy zdroji světla, ať už se jedná o přímé sluneční světlo nebo umělé osvětlení.
 DYN. RANGE (DYN. ROZSAH)	Zde můžete zvolit dynamický rozsah videa.
 tone CURVE (BAREVNÁ KŘIVKA)	Pokud se jedná o barevnou křivku, můžete upravit vzhled světlých nebo tmavých míst snímku, aby byla hrubější nebo naopak měkčí.
 COLOR (BARVA)	Úprava hustoty barev.
 SHARP. (OSTROST)	Umožňuje zостřit nebo změkčit obrysy.
 HIGH ISO NR (VYS. ISO)	Umožňuje omezit šum na snímcích pořízených s vysokou citlivostí.
VINTERFRAME NR (POČET MEZISNÍMKŮ)	Umožňuje snížit šum mezi snímky.
 PER. LIGHT COR. (KOREKCE PERIFER. SVĚTLA)	Umožňuje potlačit vady obrazu při natáčení videa.
 MOUNT AD. SET. (NASTAVENÍ ADAPTÉRU)	Umožňuje zadat nastavení objektivu nasazeného na volitelném adaptéru FUJIFILM M MOUNT ADAPTER (ADAPTÉR FUJIFILM).

AF/MF SETTING (NASTAVENÍ AF/MF)

Chcete-li si zobrazit nastavení AF/MF, stiskněte v režimu fotografování tlačítko **MENU/OK** a vyberte záložku **AF** (**AF/MF SET. (NAST. AF/MF)**).

Nastavení	Popis
 FOC. AREA (OBLAST ZAOSTŘ.)	Volba oblasti zaostření.
 FOC. MODE (REŽIM OSTR.)	Volba způsobu, kterým fotoaparát ostří.
 AF MODE (REŽIM AF)	Volba velikosti oblasti zaostření.

Nastavení	Popis
 AF-C CUST. SET. (UŽIVATELSKÉ NASTAVENÍ AF-C)	Volba možností sledování při ostření při natáčení videa v režimu ostření CONTINUOUS AF (NEPŘETRŽITÝ AF) .
 AF ILLUM. (SVĚTLO AF)	Volba, zda se má při automatickém ostření rozsvítit světlo asistenta AF.
 FACE/EYE DET. SETTING (NASTAVENÍ DETEKCE OBLIČEJŮ/OČÍ)	Volba, zda má fotoaparát při nastavení ostření a expozice upřednostnit lidské obličeje před pozadím.
 SUBJECT DET. SETTING (NASTAVENÍ DETEKCE OBJEKTU)	Umožňuje zvolit, zda má fotoaparát při nastavování ostření upřednostnit objekty vybraného typu, například zvířata nebo vozidla.
 AF+MF	Volba, zda lze aktivovat ruční ostření otáčením ostřicího kroužku i při uzamčeném ostření.
 MF ASSIST (ASISTENT MF)	Volba způsobu zobrazení v režimu ručního ostření.
 FOCUS CHECK (KONTROLA OSTŘENÍ)	Volba, zda bude displej při otáčení ostřicím kroužkem v režimu ručního ostření automaticky zoomovat na vybranou oblast zaostření.
 INSTANT AF SETTING (OKAMŽITÉ NASTAVENÍ AF)	Volba způsobu, kterým fotoaparát ostří při stisknutí funkčních tlačítek, k nimž je přiřazena funkce jako např. zámek AF, v režimu ručního ostření.
 DEPTH-OF-FIELD SCALE (STUPNICE HLOUBKY OSTROSTI)	Volba stupnice pro hloubku ostrosti.
 AF RANGE LIMITER (OMEZOVAČ ROZSAHU AF)	Umožňuje omezit rozsah vzdálenosti zaostření a zrychlit tak ostření.
 TOUCH SCR. MODE (REŽIM DOT. DISPLEJE)	Umožňuje vybrat operace fotografování, které lze ovládat dotykově.
FOCUS CHECK LOCK (ZÁMEK KONTROLY OSTŘENÍ)	Umožňuje zvolit, zda má zoom při ostření platit i po zahájení natáčení videa.

AUDIO SETTING (NASTAVENÍ ZVUKU)

Chcete-li si zobrazit nastavení zvuku, stiskněte v režimu videa tlačítko **MENU/OK** a vyberte záložku  (**AUDIO SET. (NAST. ZVUKU)**).

Nastavení	Popis
INTERNAL MIC LEVEL ADJ. (NASTAVENÍ HLASITOSTI INTERNÍHO MIKROFONU)	Nastavení hlasitosti záznamu pro vestavěný mikrofon.
EXTERNAL MIC LEVEL ADJ. (NASTAVENÍ HLASITOSTI EXTERNÍHO MIKROFONU)	Nastavení hlasitosti záznamu pro externí mikrofony.
MIC JACK SET. (NASTAVENÍ MIKROFONNÍHO JACKU)	Zde je možné určit typ zvukového zařízení připojeného ke konektoru mikrofonu.
MIC LEVEL LIMITER (OMEZOVAČ HLASITOSTI MIKROFONU)	Potlačuje zkreslení způsobené tím, že vstupní signál překračuje limity zvukových obvodů mikrofonu.
WIND FILTER (VĚTRNÝ FILTR)	Volba, zda má být při záznamu videa aktivní redukce šumu větru.
LOW CUT FILTER (DOLNÍ PROPUST)	Umožňuje potlačit při natáčení videa nízkofrekvenční šum.
HEADPHONES VOLUME (HLASITOST SLUCHÁTEK)	Umožňuje upravit hlasitost sluchátek.
XLR MIC ADAPTER SET. (NASTAVENÍ MIKRO- FONNÍHO ADAPTÉRU XLR)	Slouží k nastavení vstupního kanálu mikrofonu i pro použití s mikrofonními adaptéry XLR.

TIME CODE SETTING (NASTAVENÍ ČASOVÉHO KÓDU)

Chcete-li si zobrazit nastavení časového kódu, stiskněte v režimu videa tlačítko **MENU/OK** a vyberte záložku **TC** (**TIME CODE SETTING (NASTAVENÍ ČASOVÉHO KÓDU)**).

Nastavení	Popis
TIME CODE DISPLAY (ZOBR. ČASOVÉHO KÓDU)	Umožňuje aktivovat zobrazení časových kódů při natáčení a přehrávání videa.
START TIME SET. (NASTAVENÍ POČÁTEČNÍHO ČASU)	Nastavení počátečního času časového kódu.
COUNT UP SETTING (NASTAVENÍ ODPOČÍTÁVÁNÍ)	Volba, zda bude čas odpočítáván průběžně nebo pouze během natáčení videa.
DROP FRAME (VYNECHÁVÁNÍ SNÍMKŮ)	Volba, zda má být aktivní vynechávání snímků.
HDMI TIME CODE OUTPUT (VÝSTUP ČAS. KÓDU DO HDMI)	Volba, zda jsou časové kódy odesílány do zařízení HDMI.

Nabídka přehrávání

Nabídku přehrávání lze otevřít stisknutím tlačítka **MENU/OK** v režimu přehrávání.





Nastavení	Popis
SWITCH SLOT (PŘEPNOUT SLOT)	Volba karty, ze které se mají snímky přehrávat.
RAW CONV. (PŘEVOD RAW)	Umožňuje kopírovat snímky RAW do jiných formátů.
HEIF TO JPEG/TIFF CONV. (PŘEVOD DO JPEG/TIFF)	Slouží k převodu snímků ve formátu HEIF do formátu JPEG nebo TIFF.
ERASE (VYMAZAT)	Umožňuje mazat jednotlivé snímky, více vybraných snímků zároveň nebo všechny snímky.
SIMULTANEOUS DELETE (SOUČASNÉ VYMAZÁNÍ)	Volba, zda se při vymazání kopie snímků ve formátu RAW nebo JPEG/HEIF zaznamenaných současně na paměťovou kartu ve slotech č. 1 a 2 s vybranou možností SEPARATE (ODDĚLENĚ) v nastavení SAVE DATA SET. (NASTAVENÍ UKLÁDÁNÍ DAT) > CARD SLOT SETTING (NASTAVENÍ SLOTŮ KARET) vymaže i zbývající kopie.
CROP (OŘÍZNOUT)	Umožňuje vytvořit oříznutou kopii aktuálního snímku.
RESIZE (ZMĚNIT VELIKOST)	Umožňuje vytvořit menší kopii aktuálního snímku.
PROTECT (OCHRANA)	Umožňuje chránit snímky před neúmyslným vymazáním.
IM. ROTATE (OTOČIT SNÍMEK)	Umožňuje nastavit otáčení snímků při prohlížení.
VOICE MEMO SET. (NAST. HLASOVÝCH POZNÁMEK)	Umožňuje aktivovat přidávání hlasových poznámek k fotografiím.
RATING (HODNOCENÍ)	Umožňuje hodnotit snímky pomocí hvězdiček.
COPY (KOPÍROVAT)	Kopírování snímků mezi kartami v prvním a druhém slotu.
TRANSFER IM. TO SMARTPHONE (PŘENOS SNÍMKŮ DO SMARTPHONU)	Umožňuje vybrat snímky pro pozdější nahrání do smartphonu.
WIRELESS COM. (BEZDRÁTOVÁ KOMUNIKACE)	Umožňuje navázat bezdrátové připojení ke smartphonu, tabletu nebo jinému zařízení.

Nastavení	Popis
SLIDE SHOW (PREZENTACE)	Umožňuje prohlížení snímků v podobě automatické prezentace.
PHOTOBOOK ASSIST (ASISTENT FOTOKNIHY)	Umožňuje vytvářet z oblíbených snímků fotoknihy.
PRINT ORDER (DPOF) (TISKOVÝ PŘÍKAZ (DPOF))	Umožňuje vytvořit digitální „tiskový příkaz“ pro tiskárny kompatibilní s DPOF.
instax PRINTER PRINT (TISK NA TISKÁRNĚ instax)	Umožňuje tisknout snímky na volitelných tiskárnách Fujifilm instax SHARE.
DISP ASPECT (POMĚR STRAN ZOBRAZENÍ)	Volba poměru stran při zobrazení snímků na televizoru.

Nabídky nastavení

USER SETTING (UŽIVATELSKÉ NASTAVENÍ)

Nabídku základního nastavení fotoaparátu otevřete tak, že stisknete tlačítko **MENU/OK** a vyberete záložku  (**SET UP (NASTAVENÍ)**) a možnost **USER SETTING (UŽIVATELSKÉ NASTAVENÍ)**.

Nastavení	Popis
FORMAT (FORMÁT)	Formátování paměťových karet.
 AREA SETTING (NASTAVENÍ REGIONU)	Umožňuje nastavit vaši polohu.
DATE/TIME (DATUM/ČAS)	Nastavení hodin fotoaparátu.
TIME DIFFERENCE (ČASOVÝ ROZDÍL)	Přepínání mezi vaším domovským a aktuálním časovým pásmem.
 言語/LANG.	Vyberte jazyk.
 MY MENU SETTING (NASTAVENÍ VLASTNÍ NABÍDKY)	Umožňuje upravit položky na záložce MY (MY MENU (MOJE NABÍDKA)) , což je vlastní nabídka s často používanými funkcemi z nabídky fotografování.
 MY MENU SETTING (NASTAVENÍ VLASTNÍ NABÍDKY)	Umožňuje upravit položky na záložce MY (MY MENU (MOJE NABÍDKA)) , což je vlastní nabídka s často používanými funkcemi z nabídky videa.
SENSOR CLEANING (ČIŠTĚNÍ SNÍMAČE)	Umožňuje očistit obrazový snímač fotoaparátu od prachu.
BATTERY AGE (STÁŘÍ BATERIE)	Kontrolujte stáří baterie.
RESET	Umožňuje resetovat možnosti v nabídce fotografování a nastavení na výchozí hodnoty.
REGULATORY (REGULACE)	Umožňuje zobrazit elektronickou kopii modelového čísla produktu a jiných certifikátů.

SOUND SET-UP (NASTAVENÍ ZVUKU)

Nastavení zvuků otevřete tak, že stisknete tlačítko **MENU/OK**, vyberete záložku  (**SET UP (NASTAVENÍ)**) a zde položku **SOUND SET-UP (NASTAVENÍ ZVUKU)**.

Nastavení	Popis
AF BEEP VOL. (HLASITOST SIGNÁLU AF)	Nastavení hlasitosti pípnutí, které zazní při zaostření.
SELF-TIMER BEEP VOL. (HLASITOST PÍPNUTÍ SAMOSPOUŠTĚ)	Nastavení hlasitosti pípnutí, které zazní při aktivaci samo- spouště.
OPERATION VOL. (HLASI- TOST OVLÁDÁNÍ)	Umožňuje nastavit hlasitost zvuků vydávaných při obsluze ovládacích prvků fotoaparátu.
MS EF EL. SHUTTER VOLUME (HLASITOST ELEKTRONICKÉ ZÁVĚRKY)	Umožňuje nastavit hlasitost zvuku mechanické nebo elektronické závěrky s rychlou synchronizací.
MS EF EL SHUTTER SOUND (ZVUK ELEKTRO- NICKÉ ZÁVĚRKY)	Volba zvuku vydávaného mechanickou nebo elektronickou závěrkou s rychlou synchronizací.
ES EL. SHUTTER VOLUME (HLASITOST ELEKTRONIC- KÉ ZÁVĚRKY)	Umožňuje nastavit hlasitost zvuků elektronické závěrky.
ES EL. SHUTTER SOUND (ZVUK ELEKTRONICKÉ ZÁVĚRKY)	Volba zvuku vydávaného elektronickou závěrkou.
PLAYBACK VOLUME (HLASITOST PŘEHRÁVÁNÍ)	Umožňuje nastavit hlasitost při přehrávání videa.
4ch AUDIO PLAYBACK (4KANÁLOVÉ PŘEHRÁVÁNÍ ZVUKU)	Úprava nastavení zvuku při přehrávání 4kanálových filmů.

SCREEN SET-UP (NASTAVENÍ DISPLEJE)

Nastavení displeje otevřete tak, že stisknete tlačítko **MENU/OK**, vyberete záložku  (**SET UP (NAST.)**) a zde položku **SCR. SET-UP (NAST. DISP.)**.

Nastavení	Popis
VIEW MODE SET. (NASTAVENÍ REŽIMU ZOBRAZENÍ)	Umožňuje nastavit režim zobrazení snímače očí, EVF (elektronického hledáčku) nebo LCD displeje.
EVF BRIGHT. (JAS EVF)	Umožňuje upravit jas displeje v elektronickém hledáčku.
EVF COLOR (BARVA EVF)	Umožňuje upravit sytost barev v elektronickém hledáčku.
EVF COLOR ADJUSTMENT (NASTAVENÍ BAREV EVF)	Umožňuje upravit barvy displeje v elektronickém hledáčku.
LCD BRIGHT. (JAS LCD)	Umožňuje nastavit jas displeje.
LCD COLOR (BARVA LCD)	Umožňuje nastavit sytost displeje.
LCD COLOR ADJUSTMENT (NASTAVENÍ BAREV LCD)	Umožňuje upravit barvy na LCD displeji.
IM. DISP. (ZOBR. SNÍMKU)	Určuje, jak dlouho bude zobrazen snímek po fotografování.
AUTOROTATE DISP. (AUTOROTACE ZOBRAZENÍ)	Volba, zda se budou indikátory v hledáčku (EVF) a na LCD displeji otáčet podle orientace fotoaparátu.
PREVIEW EXP./WB IN MAN. MODE (NÁHLED EXP./VYV. BÍLÉ V RUČNÍM REŽIMU)	Volba, zda se má zobrazovat náhled expozice a vyvážení bílé.
NATURAL LIVE VIEW (PŘIROZENÝ ŽIVÝ OBRAZ)	Volba, zda budou na displeji zobrazeny efekty nastavení.
F-Log VIEW ASSIST (ASISTENT ZOBRAZENÍ F-Log)	Umožňuje zobrazit při natáčení a přehrávání videí F-log náhled s korekcí odstínů (ekvivalentní BT.709).
EL. LEVEL SET. (NASTAVENÍ ELEKTRONICKÉ LIBELY)	Umožňuje nastavit fotografování pomocí zobrazení virtuálního horizontu.
FRAMING GUIDELINE (PRŮVODCE CÍLENÍM)	Umožňuje zvolit mřížku pro cílení v daném režimu fotografování.
AUTOROTATE PB (AUTOMATICKY OTÁČET PB)	Volba, zda se budou snímky „na výšku“ při prohlížení automaticky otáčet.

Nastavení	Popis
FOCUS SCALE UNITS (JEDNOTKY OSTŘENÍ)	Volba jednotek indikátoru vzdálenosti zaostření.
AP. UNIT FOR CINEMA LENS (CLONA PRO FILM. OBJEKTIV)	Volba, zda se s nasazeným volitelným filmovým objektivem bude na displeji zobrazovat clona ve formě T-čísla nebo f-čísla.
DUAL DISPLAY SETTING (DUÁLNÍ DISPLEJ)	Umožňuje vybrat obsah obou oken na duálním displeji.
DISP. CUST. SET. (UŽIVAT. NAST. DISPLEJE)	Následujícím postupem můžete zvolit položky ve standardním zobrazení indikátorů:
LARGE IND. MODE(EVF) (REŽIM VELKÝCH IND.(EVF))	Volba, zda budou v hledáčku (EVF) zobrazeny velké indikátory.
LARGE IND. MODE(LCD) (REŽIM VELKÝCH IND.(LCD))	Volba, zda budou na LCD displeji zobrazeny velké indikátory.
LARGE IND. DISP. SETTING (NASTAVENÍ MIKROFON- NÍHO ADAPTÉRU XLR)	Umožňuje zvolit indikátory zobrazované v případě, že je vybrána možnost ON v nastavení LARGE IND. MODE(EVF) (REŽIM VELKÝCH IND.(EVF)) nebo LARGE INDICATORS MODE(LCD) (REŽIM VELKÝCH INDIKÁTORŮ(LCD)).
INF. CONTRAST ADJ. (NAST. KONTRASTU DAT)	Nastavení kontrastu displeje.
LOCATION INFO (INFO O POLOZE)	Volba, zda se mají zobrazovat informace o poloze stažené ze smartphonu.
SUB MONITOR SET. (NAST. DÍLČÍHO DISPLEJE)	Umožňuje zvolit indikátory zobrazené na pomocném LCD displeji.
SUB MONITOR BGR COLOR (BARVA POZA- DÍ DÍLČÍHO DISPLEJE)	Umožňuje zvolit barvu pozadí na pomocném LCD displeji.
 Q MENU BGR (POZADÍ RYCHLÉ NABÍDKY)	Volba pozadí rychlé nabídky při fotografování.
 Q MENU BGR (POZADÍ RYCHLÉ NABÍDKY)	Volba pozadí rychlé nabídky při natáčení videa.

BUTTON/DIAL SETTING (NASTAVENÍ TLAČÍTEK/VOLIČŮ)

Možnosti ovládání otevřete tak, že stisknete tlačítko **MENU/OK**, vyberete záložku  (SET UP (NAST.)) a zde položku **BUT./DIAL SET. (NAST. TLAČ./VOLIČŮ)**.

Nastavení	Popis
FOC. LEVER SETTING (NASTAVENÍ PÁČKY OSTŘENÍ)	Volba funkcí páčky ostření.
 EDIT/SAVE QUICK MENU (UPRAVIT/ULOŽIT RYCHLOU NABÍDKU)	Umožňuje vybrat položky, které se budou zobrazovat v rychlé nabídce při fotografování.
 EDIT/SAVE QUICK MENU (UPRAVIT/ULOŽIT RYCHLOU NABÍDKU)	Umožňuje vybrat položky, které se budou zobrazovat v rychlé nabídce při natáčení videa.
FUNCTION (Fn) SETTING (NASTAVENÍ FUNKCÍ (Fn))	Volba funkcí pro funkční tlačítka.
POWER ZOOM LENS FN (Fn) SET. (NAST. FUNKCÍ (Fn)) U OBJEKTIVU S AUTO. ZOOMEM)	Volba funkcí přiřazených funkčním tlačítkům na některých objektivích s automatickým zoomem.
SEL. BUT. SET. (NASTAVENÍ TLAČÍTEK VOLIČE)	Umožňuje nastavit funkci tlačítek voliče nahoře, dole, vlevo a vpravo.
COM. DIAL SET. (NASTAVENÍ OVLÁDACÍCH VOLIČŮ)	Umožňuje zvolit funkce ovládacích voličů.
 S.S OPERATION (OVL. RYCHLOSTI ZÁVĚRKY)	Volba, zda bude možné pomoci ovládacích voličů jemně nastavovat rychlost závěrky.
COM. DIAL DIR. (SMĚR OVLÁDACÍCH VOLIČŮ)	Umožňuje obrátit směr otáčení ovládacích voličů při nastavování.
SHUTTER AF (ZÁVĚRKA AF)	Volba, zda fotoaparát při polovičním stisknutí tlačítka závěrky zaostří.
SHUTTER AE (ZÁVĚRKA AE)	Volba, zda se má při polovičním stisknutí tlačítka závěrky zablokovat expozice (Zámek AE).
SHOOT WITHOUT LENS (FOTO. BEZ OBJEKTIVU)	Volba, zda má být bez nasazeného objektivu aktivována závěrka.
SHOOT WITHOUT CARD (FOTO. BEZ KARTY)	Umožňuje zvolit, zda bude možné uvolnit závěrku bez paměťové karty vložené do fotoaparátu.
LENS ZOOM/FOC. SET. (NAST. ZOOMU OBJ./OSTŘENÍ)	Nastavení objektivů se zaostřovacím kroužem nebo automatickým zoomem.

Nastavení	Popis
AE/AF-LOCK MODE (REŽIM ZÁMKU AE/AF)	Umožňuje zvolit funkci tlačítka, k němuž je přiřazena funkce zámku expozice nebo ostření.
AWB-LOCK MODE (REŽIM ZÁMKU AWB)	Volba chování funkčních tlačítek s přiřazenou funkcí zámku automatického vyvážení bílé (AWB).
ISO BUT. SET. (NAST. TLAČÍTKA ISO)	Volba funkce tlačítka ISO při přehrávání.
TOUCH SCR.SET. (NAST. DOT. DISPLEJE)	Umožňuje aktivovat dotykové ovládání na LCD displeji.
LOCK (ZÁMEK)	Zablokuje ovládací prvky fotoaparátu, abyste je nemohli omylem stisknout.





POWER MANAGEMENT (ŘÍZENÍ NAPÁJENÍ)

Nabídku nastavení řízení napájení otevřete tak, že stisknete tlačítko **MENU/OK**, vyberete záložku **SET UP (NASTAVENÍ)** a zde položku **POWER MANAGEMENT (ŘÍZENÍ NAPÁJENÍ)**.

Nastavení	Popis
AUTO POWER OFF (AUTOMATICKÉ VYPNUTÍ)	Volba, zda se má fotoaparát automaticky vypnout, pokud neprovádíte žádné operace.
PERFORMANCE (VÝKON)	Umožňuje nastavit napájení.
EVF/LCD BOOST SETTING (NASTAVENÍ POMOCNÉHO EVF/LCD)	Umožňuje nastavit chování EVF a LCD displeje, jestliže je vybrána možnost BOOST (POSÍLENÝ) v nastavení PERFORMANCE (VÝKON) .
AUTO POWER OFF TEMP. (TEPLOTA AUTOMATICKÉHO VYPNUTÍ)	Umožňuje nastavit teplotu, při které se fotoaparát automaticky vypne z důvodu přehřátí.

SAVE DATA SET-UP (NASTAVENÍ UKLÁDÁNÍ DAT)

Nabídku nastavení správy souborů otevřete tak, že stisknete tlačítko **MENU/OK**, vyberete záložku  (**SET UP (NASTAVENÍ)**) a zde položku **SAVE DATA SET-UP (NASTAVENÍ UKLÁDÁNÍ DAT)**.

Nastavení	Popis
FRAME NO. (Č. SNÍMKU)	Určuje, zda se při vložení nové paměťové karty vynuluje číslování souborů.
EDIT FILE NAME (UPRAVIT NÁZEV SOUBORU)	Umožňuje změnit předponu názvu souboru.
 CARD SLOT SETTING (NASTAVENÍ SLOTŮ KARET)	Umožňuje nastavit funkce karet ve slotech č. 1 a 2 při fotografování.
SELECT SLOT( SEQUENTIAL) (VYBRAT SLOT ( POSTUPNĚ))	Umožňuje vybrat kartu, na kterou se budou ukládat data, jestliže je vybrána možnost SEQUENTIAL (POSTUPNĚ) v nastavení  CARD SLOT SET. (NAST. SLOTŮ KARET) .
SELECT FOLDER (VYBRAT SLOŽKU)	Přístroj umožňuje vytvářet složky a použít je k ukládání pořízených snímků.
COPYRIGHT INFO (INFO O AUTORSKÝCH PRÁVECH)	Volba, zda se do nových snímků při fotografování budou vkládat informace o autorských právech ve formě tagů Exif.
DEFAULT CAPTION (VÝCHOZÍ POPISEK)	Nastavení popisku, který se bude ukládat k novým snímkům při jejich pořízení.
GEOTAGGING	Volba, zda budou ke snímkům po pořízení ukládat polohové informace ze smartphonu.

Nabídky nastavení sítě/USB

Nastavení sítě/USB otevřete tak, že stisknete tlačítko **MENU/OK** a vyberete záložku  (nastavení sítě/USB).



Informace o nabídce nastavení sítě/USB naleznete na níže uvedené webové stránce.

https://fujifilm-dsc.com/en/manual/x-h2s_connection/

POZNÁMKY

Upozornění

7

Pro vaši bezpečnost

DŮLEŽITÉ BEZPEČNOSTNÍ POKYNY

- **Přečtěte si pokyny.** Před prací s přístrojem je nutno si přečíst veškeré bezpečnostní pokyny a návody k obsluze.
- **Uchovávejte návod.** Bezpečnostní pokyny a návody k obsluze je nutno uchovat pro budoucí použití.
- **Chovejte se podle varování.** Je třeba dodržovat veškerá varování na přístroji a v návodu k obsluze.
- **Dodržujte pokyny.** Dodržujte všechny návody k obsluze a další pokyny.

Instalace

Zdroje napájení: Tento video aparát lze používat výhradně se zdrojem napájení uvedeném na štítku. Nejste-li si jisti typem napájení ve vaší domácnosti, obraťte se na prodejce přístroje nebo na dodavatele elektrické energie. V případě video aparátů určených pro napájení z baterie nebo z jiných zdrojů si přečtěte návod k obsluze.

Uzemnění nebo polarizace: Tento video aparát je vybaven polarizovanou síťovou zástrčkou na střídavé napětí (s jedním kontaktem širším než ostatní). Tuto zástrčku lze zasunout do zásuvky pouze jedním způsobem. Jde o bezpečnostní opatření. Jestliže se vám nedaří zasunout zástrčku do zásuvky až na doraz, zkuste ji otočit. Jestliže problém přetrvává, přivolejte elektrikáře, aby vám vyměnil zásuvku za současný typ. Tento bezpečnostní prvek zástrčky se nepokoušejte nijak obejít.

Další varování. Tento video aparát je vybaven tříkolkovou zástrčkou s uzemněním, tj. se třetím (zemnicím) kolíkem. Tuto zástrčku lze zasunout pouze do elektrické zásuvky se zemnicím vodičem. Jde o bezpečnostní opatření. Jestliže se vám nedaří zasunout zástrčku do zásuvky, přivolejte elektrikáře, aby vám vyměnil zásuvku za současný typ. Tento bezpečnostní prvek zástrčky se nepokoušejte nijak obejít.

Přetížení: Nepřetěžujte elektrické zásuvky a prodlužovací šňůry; hrozí požár nebo úraz elektrickým proudem.

Ventilace: Štěrby a otvory ve skřínce jsou určeny k ventilaci; pro spolehlivý provoz video aparátu a pro ochranu před přehříváním nesmí být tyto otvory ničím blokovány či překryty. Nepokoujte otvory ani položením video aparátu na postel, pohovku, koberec nebo jiný podobný povrch.

Tento video aparát není určen pro vestavnou instalaci (např. v knihovně nebo polici), pokud nelze zajistit dostatečnou ventilaci podle pokynů výrobce. Video aparát nikdy neumísťte v blízkosti radiátoru nebo výdychu tepla ani nad ním.

Doplňky: Nepoužívejte doplňky nedoporučené výrobcem video aparátu; mohlo by to být nebezpečné.

Voda a vlhkost: Nepoužívejte video aparát v blízkosti vody, např. vany, umyvadla dřezu nebo v prádelně, ve vlhkém sklepě, u plaveckého bazénu apod.

Ochrana napájecího kabelu: Napájecí kabely musí být vedeny tak, aby přes ně pokud možno nechodili lidé a aby je nemohly poškodit předměty nad nimi nebo na ně přitlačené; zvláštní pozornost je

nutno věnovat kabelů u zástrček, zásuvkových lišt a v místech, kde vycházejí ze spotřebičů.

Příslušenství: Video aparát nepokládejte na nestabilní pojezd, stůl, stůl, konzolu či stůl. Přístroj by mohl spadnout a způsobit vážný úraz dítěti či dospělému a mohl by se též vážně poškodit. Použijte pouze pojezd, stojan, stativ, konzolu nebo stůl doporučený výrobcem nebo zakoupený s video aparátem. Při instalaci přístroje dodržujte pokyny výrobce a použijte montážní příslušenství výrobce doporučené.

Při přesunu pojezdu s přístrojem je nutno si počínat opatrně. Rychlé zastavení, příliš velká síla či nerovný povrch může způsobit převrácení pojezdu s přístrojem.



Antény

Uzemnění venkovní antény: Jestliže je video aparát připojen k venkovní anténě nebo kabelovému systému, musí být anténa nebo kabelový systém uzemněn, aby byl do určité míry chráněn proti napěťovým rázům a elektrostatickým výbojům. V hlavě 810 normy National Electrical Code, ANSI/NFPA No. 70 jsou uvedeny informace o správném uzemnění stožárů a nosné konstrukce, uzemnění přívodního kabelu k vybijecí jednotce, velikosti zemnicích konektorů, umístění vybijecí jednotky antény, připojení k zemnicím elektrodám a požadavcích na zemnicí elektrodu.

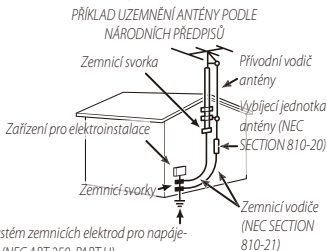

Systém zemnicích elektrod pro napájení (NEC ART 250. PART H)

Napájecí kabely: Venkovní anténní systém nesmí být umístěn v blízkosti vedení vysokého napětí a jiných elektrických napájecích či osvětlovacích obvodů ani v místě, kde by mohl do takového vedení spadnout. Při instalaci venkovního anténního systému je třeba věnovat zvláštní pozornost tomu, aby se anténa těchto vedení nedotkla; následky by mohly být smrtelné.

Používání

Čištění: Před čištěním odpojte video aparát od elektrické zásuvky. Nepoužívejte tekuté čisticí prostředky a aerosoly. Pro čištění používejte vlhký hadřík.

Vniknutí předmětu nebo vody: Do otvorů video aparátu nikdy nezasunujte žádné předměty; mohli byste se dotknout nebezpečných míst pod napětím nebo způsobit zkrat, který může vést k požáru nebo úrazu elektrickým proudem. Nikdy na video aparát nevylévejte žádnou kapalinu.

Blesk: Pro účinnější ochranu video aparátu při bouři nebo v případě, že jej nebudete delší dobu používat, odpojte přístroj ze zásuvky i od antény či kabelového systému. Zabráníte tak poškození video aparátu vlivem blesku či napěťových rážů.

Servis

Servis: Nepokoušejte se přístroj opravovat; po odstranění krytí byste se mohli dotknout částí pod nebezpečným napětím. Veškerý servis přenechejte kvalifikovaným pracovníkům.

Poškození vyžadující servis: Dojde-li k některému z níže uvedených poškození, odpojte video aparát ze zásuvky a odneste jej kvalifikovanému pracovníkovi do servisu:

- Poškození napájecího kabelu nebo zástrčky
- Přístroj byl polit kapalinou nebo do něj vnikly cizí předměty
- Video aparát byl vystaven dešti nebo vodě
- Video aparát spadl na zem nebo bylo poškozeno jeho pouzdro. Video aparát nefunguje správně podle návodu Manipulujte pouze s těmi ovládacími prvky, které jsou uvedeny v návodu k obsluze; nesprávná manipulace s jinými ovládacími prvky by mohla vést k poškození přístroje, které často znamená rozsáhlý zásah kvalifikovaného technika.

Jestliže se video aparát začne chovat výrazně jinak než dosud, znamená to, že vyžaduje servisní zásah.

Náhradní díly: Je-li nutno použít náhradní díly, zkontrolujte, zda technik použil náhradní díly specifikované výrobcem nebo díly o stejných charakteristikách jako původní díly. Neoprávněná výměna dílu může vést k požáru, úrazu elektrickým proudem nebo jiným nebezpečným situacím.



Bezpečnostní kontrola: Po dokončení jakéhokoli servisního zásahu či opravy video aparátu požádejte servisního technika, aby provedl bezpečnostní kontrolu, zda je video aparát v bezvadném funkčním stavu.

Před použitím fotoaparátu si přečtěte následující poznámky**Bezpečnostní poznámky**



- S fotoaparátem je nutno zacházet správným způsobem. Před jeho použitím si přečtěte tyto bezpečnostní poznámky a celou *Základní příručku*.
- Po přečtení tyto bezpečnostní poznámky uložte na bezpečném místě.

O ikonách



Níže uvedené ikony použité v tomto dokumentu označují vážnost úrazu nebo škod, které mohou vzniknout v důsledku nedodržení takto označených pokynů a tedy nesprávného použití výrobku.

	VAROVÁNÍ	Tato ikona znamená, že v případě nedodržení pokynů hrozí smrt nebo vážný úraz.
	UPOZORNĚNÍ	Tato ikona znamená, že v případě nedodržení pokynů hrozí úraz nebo hmotné škody.

Níže uvedené ikony označují charakter pokynů, které je nutno dodržovat.

	Trojúhelníkové ikony upozorňují, že uvedeným informacím je třeba věnovat pozornost („Důležité“).
	Kruhové ikony s úhlopříčnou linkou upozorňují, že uvedená operace je zakázána („Zákaz“).
	Plný kroužek s vykřičníkem říká, že uvedená operace je nutná („Nutné“).

Symbole na produktu (včetně příslušenství) mají následující význam:

	AC
	DC
	Zařízení II. třídy (Produkt má dvojitou izolaci.)











VAROVÁNÍ

Jestliže dojde k problému, vypněte fotoaparát, vyjměte baterii, odpojte kabel USB a odpojte síťový adaptér ze zásuvky. Jestliže z fotoaparátu vychází kouř nebo neobvyklé zápachy nebo je-li přístroj v jakémkoli abnormálním stavu, neležte s ním dále pracovat, protože hrozí požár nebo úraz elektrickým proudem. Obratete se na prodejce výrobků Fujifilm.







Dávejte pozor, aby do fotoaparátu ani do propojovacích kabelů nevnikla voda nebo cizorodé předměty. Pokud do fotoaparátu nebo kabelů vnikne voda (ať už sladká či slaná), mléko, nápoj, saponát či jiná kapalina, nepoužívejte je. V takovém případě vypněte fotoaparát, vyjměte baterii, odpojte kabel USB a odpojte a odpojte síťový adaptér ze zásuvky. Při dalším používání fotoaparátu hrozí požár nebo úraz elektrickým proudem. Obratete se na prodejce výrobků Fujifilm.

Fotoaparát nepoužívejte v koupelně ani ve sprše. Hrozí požár nebo úraz elektrickým proudem.



 **VAROVÁNÍ**

	Nikdy se nepokoušejte fotoaparát upravit či rozebrat (neotevírejte jeho pouzdro). V případě nedodržení tohoto zákazu hrozí požár nebo úraz elektrickým proudem.
	Dojde-li např. při pádu nebo jiné nehodě k prasknutí pouzdra, nedotýkejte se vnitřních částí fotoaparátu. V případě nedodržení tohoto zákazu hrozí úraz elektrickým proudem nebo jiný úraz způsobený dotykem poškozených částí. Okamžitě vyjměte baterii (dávajte pozor na poranění a zásah elektrickým proudem) a odnese přístroj k prodejci, který vám poradí.
	Neupravujte, nezahřívajte, nekrutte a netahaňte nadměrně za napájecí kabel a nepokládejte na něj těžké předměty. Mohlo by dojít k poškození kabelu a následnému požáru nebo úrazu elektrickým proudem. Je-li kabel poškozený, obraťte se na prodejce výrobků Fujifilm. Nepoužívejte kabely s ohnutými konektory.
	Nepokládejte fotoaparát na nestabilní plochu. Fotoaparát by mohl spadnout nebo se převrátit a způsobit úraz.
	Nepokoušejte se fotografovat, jste-li v pohybu. Nepoužívejte fotoaparát za chůze či za jízdy autem. Mohli byste upadnout nebo způsobit dopravní nehodu.
	Za bouřky se nedotýkejte kovových částí fotoaparátu. Hrozí úraz elektrickým proudem způsobený napětím indukovaným bleskem.
	Baterii nepoužívejte jinak než podle pokynů. Baterii vkládejte podle označení.
	Baterii nerobíte, neupravujte ani nezahřívajte. Nepouštějte baterie na zem ani na ně nenechávajte působit údery. Jestliže baterie vytékají nebo jsou zdeformované, odbarvené či nesou znaky jiného poškození, nepoužívejte je. K nabíjení baterii používejte pouze určenou nabíječku; nepokoušejte se dobíjet nedobíjecí Li-ion ani alkalické baterie. Baterie nezkratujte a neskladujte je společně s kovovými předměty. Při nedodržení těchto bezpečnostních opatření hrozí přehřátí, vznícení, roztržení nebo vytékání baterii s následkem požáru, popálenin nebo jiného úrazu.
	Používejte pouze baterie nebo síťové adaptéry určené pro použití s tímto fotoaparátem. Nepoužívejte napětí jiné než podle specifikací. Při použití jiného zdroje napájení hrozí požár.
	Jestliže baterie vyteče a dojde k zasažení očí nebo pokožky či potřísnění oděvu kapalinou, opláchněte zasažené místo čistou vodou a vyhledejte lékařskou pomoc nebo zavolejte záchrannou službu.
	Nabíječku nepoužívejte k nabíjení jiných než zde uvedených baterií. Dodaná nabíječka je určena pouze pro baterie dodávané s fotoaparátem. V případě použití nabíječky pro nabíjení běžných baterií nebo dobíjecích baterií jiného typu může dojít k vytečení, přehřátí nebo dokonce roztržení baterie.

 **VAROVÁNÍ**

	Používání blesku v přílišné blízkosti očí může poškodit zrak. Dávajte pozor zejména při fotografování malých dětí.
	Vyhnete se dlouhodobému kontaktu s horkými povrchy. Je-li přístroj zapnutý, nenechávajte žádnou část těla dlouhodobě v kontaktu s přístrojem. Nedodržení tohoto opatření může mít za následek popáleniny, a to zejména při delším používání při vysokých teplotách, pokud je v nastavení AUTO POWER OFF TEMP (TEPLOTA AUTOMATICKÉHO VYPNUTÍ) zvolena možnost HIGH (VYSOKÁ) nebo u uživatelů, kteří trpí poruchami krevního oběhu nebo sníženou citlivostí; v takovém případě se doporučuje použít stativ nebo podobné bezpečnostní opatření.
	Baterii nepoužívejte v blízkosti hořlavých předmětů, výbušných plynů či prachu.
	Při přenášení baterii vložte do digitálního fotoaparátu nebo do pevného pouzdra. Potřebujete-li baterii skladovat, uložte ji do pevného pouzdra. Při likvidaci zakryjte kontakty baterie izolační páskou. Při kontaktu s jinými kovovými předměty nebo bateriemi by mohlo dojít ke vznícení nebo roztržení baterie.
	Paměťové karty, sáňky na externí blesk a další malé díly uchovávejte mimo dosah malých dětí. Děti by mohly malé díly spolknout; uchovávejte je mimo jejich dosah. V případě, že dítě spolkne některý malý díl, vyhledejte lékařskou pomoc nebo zavolejte záchrannou službu.
	Uchovávejte mimo dosah malých dětí. Mezi součásti, které mohou způsobit úraz, patří popruh (který se může dítěti omatet kolem krku a udusit jej) a blesk (který může poškodit zrak).
	Dodržujte pokyny posádky letadla a nemocničního personálu. Tento výrobek generuje rádiové záření, které může způsobovat rušení navigačních nebo zdravotnických přístrojů.

 **UPOZORNĚNÍ**

	Fotoaparát nepoužívejte v prostorách, kde se vyskytují olejové výpary, pára, vysoká vlhkost nebo prach. Hrozí požár nebo úraz elektrickým proudem.
	Fotoaparát nenechávajte na místech vystavených extrémně vysokým teplotám. Nenechávajte fotoaparát např. v zavazencech automobilu nebo na přímém slunečním světle. Hrozí riziko požáru.
	Nepokládejte na fotoaparát těžké předměty. Předmět by mohl spadnout nebo se převrátit a způsobit úraz.

 UPOZORNĚNÍ	
	<i>Ne-li fotoaparát připojen k síťovému adaptéru, nehybejte s ním.</i> Při odpojování síťového adaptéru netehejte za kabel. Mohlo by dojít k poškození kabelu a následnému požáru či úrazu elektrickým proudem.
	<i>Fotoaparát ani síťový adaptér nezakrývejte a nebalte do textilie či deky.</i> Mohlo by dojít k přehřátí a deformaci pouzdra nebo dokonce k požáru.
	<i>Nepoužívejte zástrčku, jestliže je poškozená nebo ji nelze správně zapojit do zásuvky.</i> V případě nedodržení tohoto zákazu hrozí požár nebo úraz elektrickým proudem.
	<i>Chcete-li fotoaparát vyčistit nebo nebudete-li jej delší dobu používat, vyjměte z něj baterii a odpojte síťový adaptér od přístroje i ze zásuvky.</i> V opačném případě hrozí požár nebo úraz elektrickým proudem.
	<i>Po dokončení nabíjení odpojte nabíječku ze zásuvky.</i> Necháte-li nabíječku zapojenou v zásuvce, může dojít k požáru.
	<i>Při vyjímání paměťové karty se může stát, že se karta vymrští ze slotu příliš rychle. Přidrte ji prstem a pomalu ji uvolněte.</i> Při zásahu vymrštěnou paměťovou kartou může dojít k úrazu.
	<i>S paměťovou kartou nemanipulujte bezprostředně po fotografování.</i> Paměťová karta může být horká a způsobit popáleniny. Počkejte, až karta vychladne ve fotoaparátu.
	<i>Nechte fotoaparát pravidelně zkontrolovat a vyčistit.</i> Prach nahromaděný uvnitř fotoaparátu může způsobit požár nebo úraz elektrickým proudem. Nechte fotoaparát každé dva roky vyčistit u prodejce výrobků Fujifilm. Upozorňujeme, že tato služba je zpoplatněna.
	<i>Produkt zlikvidujte podle platných místních předpisů.</i>
	<i>V případě nesprávné výměny baterie hrozí výbuch. Při výměně použijte baterii stejného nebo ekvivalentního typu.</i>
	<i>Baterie (akumulátor nebo instalované baterie) nesmí být vystavena nadměrnému teplu jako např. přímému slunečnímu záření, ohni apod.</i>

Baterie a napájecí zdroj

Poznámka: Zkontrolujte typ baterie použité ve vašem fotoaparátu a přečtěte si příslušné kapitoly.

VAROVÁNÍ: Baterie nesmí být vystavena nadměrnému teplu jako například přímému slunečnímu záření, ohni apod.

Následující text popisuje správné použití baterií a způsoby, jak prodloužit jejich životnost. Nesprávné používání baterie může vést ke zkrácení její životnosti nebo k jejímu vytečení, přehřátí, vznícení nebo výbuchu.

Baterie Li-ion

Je-li ve vašem fotoaparátu použita dobíječ baterie Li-ion, přečtěte si tento odstavec.

Baterie se dodává ve vybitém stavu. Před použitím ji nabijte. Jestliže baterii nepoužíváte, nechte ji uloženou v pouzdru.

■ Poznámky k baterii

Jestliže se baterie nepoužívá, postupně se vybíjí. Nabijte baterii den nebo dva před použitím.

Vydrží baterie lze prodloužit tím, že fotoaparát vypnete, pokud jej nepoužíváte.

Při nízkých teplotách kapacita baterie klesá; málo nabitá baterie nemusí v mrazu fungovat. Plně nabitou náhradní baterii uchovávejte na teplém místě a v případě potřeby ji vyměňte; druhou možnost je mít baterii v kapse nebo na jiném teplém místě a vložit ji do fotoaparátu jen při fotografování. Nepokládejte baterii přímo na ohřívače rukou či jiná topná tělesa.

■ Dobíjení baterie

Baterii lze nabíjet pomocí fotoaparátu a dodaného síťového adaptéru nebo volitelné duální nabíječky baterií BC-W235. Doba nabíjení se při okolní teplotě pod +10 °C či nad +35 °C může prodloužit. Baterii nenabíjete při teplotě vyšší než +40 °C; při teplotě po +5 °C se baterie nebude nabíjet.

Nepokoušejte se dobíjet plně nabitou baterii. Baterie ale nemusí být zcela vybitá, aby ji bylo možno nabít.

Baterie může být bezprostředně po použití nebo po nabíjení teplá na dotek. Jde o normální stav.

■ Životnost baterie

Jestliže se znatelně zkrátí doba, po kterou baterie vydrží v nabitém stavu, znamená to, že je na konci své životnosti a je nutno ji vyměnit.

Jestliže baterii dlouho nenabijete, může se stát, že se zhorší její kvalita nebo nevydrží nabitá. Nabíjete baterii pravidelně.

■ Skladování

Nebudete-li fotoaparát delší dobu používat, uskladněte jej při pokojové teplotě s baterií nabitou přibližně na 2/3 kapacity.

Nebudete-li fotoaparát delší dobu používat, vyjměte z něj baterii a uložte ji na suchém místě při teplotě +15 °C až +25 °C. Neuchovávejte ji na místě vystaveném extrémním teplotám.

■ Upozornění: Manipulace s baterií

- Baterii nepřevrzuje a neuchovávejte společně s kovovými předměty, jako jsou náramky či vlásenky.
- Nevystavujte baterii ohni a teplu.
- Baterii nerozebírejte a neupravujte.
- Baterii nevystavujte nízkému atmosférickému tlaku.
- Používejte pouze schválené nabíječky.
- Použitou baterii řádně zlikvidujte.
- Nepouštějte baterii na zem a nevystavujte ji nárazům.
- Nenechte na baterii působit vodu.
- Udržujte kontakty baterie v čistotě.
- Baterie a pouzdro fotoaparátu může být po delším používání na dotek teplé. Jde o normální stav.

■ Pozor: Likvidace

Použitě baterie zlikvidujte podle platných místních předpisů. Při likvidaci baterií je nutno věnovat pozornost ekologickým hlediskům. Přístroj používejte v mírných klimatických podmínkách.

Baterii mechanicky nedrťte ani nerozděluje.

Síťové adaptéry

- Síťový adaptér je určen pouze pro použití v interiéru.
- Dbejte na správné připojení kabelu k fotoaparátu.
- Před odpojením adaptéru fotoaparát vypněte. Adaptér při odpojování uchopte za zástřčku, ne za kabel.
- Adaptér nerozebírejte.
- Nevystavujte adaptér velkému teplu či vlhkosti.
- Nevystavujte adaptér silným nárazům.
- Adaptér může při použití bučet nebo se zahřívát. Jde o normální stav.
- Jestliže adaptér způsobuje rádiové rušení, natočte nebo přemístěte anténu přijímače.

Práce s fotoaparátem

- Nemiřte fotoaparátem na zdroj extrémně jasného světla (ať už umělého nebo přírodního, např. slunce bez oblačnosti). Mohlo by dojít k poškození obrazového snímače fotoaparátu.
- Silné sluneční záření zaostřené hledáčkem může poškodit panel elektronického hledáčku (Electronic Viewfinder, EVF). Nemiřte elektronickým hledáčkem na slunce.

Zkušební snímky

Před fotografováním při významných příležitostech (např. na svatbách nebo před vyletem) poříďte zkušební snímek a zkontrolujte výsledek, abyste věděli, zda fotoaparát funguje normálně. Společnost FUJIFILM Corporation nese odpovědnost za škody či úšly zisk v důsledku závady produktu.

Poznámky k autorským právům

Snímky pořízené vašim digitálním fotoaparátem je zakázáno používat způsobem porušujícím autorské právo bez souhlasu vlastníka těchto práv; výjimkou jsou snímky určené výhradně pro osobní použití. Mějte na paměti, že na fotografování některých představení či výstav, a to i pro osobní potřebu, se mohou vztahovat určitá omezení. Dále je třeba mít na paměti, že přenos paměťových karet s obrázky či daty chráněnými autorskými právy je přípustný pouze v rámci ustanovení příslušných zákonů.

Manipulace

Pro zajištění správného záznamu obrázků nevystavujte přístroj při fotografování nárazům či třesům.

Tekuté krystaly

V případě poškození displeje je třeba dávat pozor na kontakt s tekutými krystaly. Nastane-li některá z následujících situací, je nutno ihned reagovat:

- **Dojde-li k zasažení pokožky tekutými krystaly**, očistěte zasažené místo hadříkem a opláchněte jej důkladně tekoucí vodou a mýdlem.
- **Vnikne-li vám tekutý krystal do očí**, proplachujte zasažené oko alespoň 15 minut čistou vodou a vyhledejte lékařskou pomoc.
- **V případě spolknutí tekutého krystalu** si důkladně vypláchněte ústa vodou. Vypijte velké množství vody a vyvolejte zvracení; poté vyhledejte lékařskou pomoc.

Displej je sice vyroben s použitím extrémně přesné technologie, ale může obsahovat pixely, které neustále svítí nebo naopak nesvítí nikdy. Nejde o závadu; na pořízené snímky nemá tento jev žádný vliv.

Informace o ochranných známkách

Digital Split Image je ochranná známka nebo registrovaná ochranná známka společnosti FUJIFILM Corporation. Digital Micro Prism je ochranná známka nebo registrovaná ochranná známka společnosti FUJIFILM Corporation. Pisma použitá v této příručce vytvořila společnost DynaComware Taiwan Inc. Apple, iPhone, iPad, Mac, Mac OS X, OS X, macOS, Lightning a Apple ProRes jsou ochrannými známkami společnosti Apple Inc. v USA a jiných zemích. Windows je registrovaná obchodní známka společnosti Microsoft Corporation v USA a jiných zemích. Android je ochranná známka nebo registrovaná ochranná známka společnosti Google LLC. Adobe, logo Adobe, Photoshop a Lightroom jsou obchodní známky nebo registrované obchodní známky společnosti Adobe Systems Incorporated v USA a jiných zemích. Wi-Fi®, logo Wi-Fi CERTIFIED a Wi-Fi Protected Setup® jsou registrované ochranné známky organizace Wi-Fi Alliance®. Slovo a logo Bluetooth® jsou registrované ochranné známky společnosti Bluetooth SIG, Inc. a jakékoli použití těchto značek společnosti Fujifilm je podmíněno licencí. Loga SDHC a SDXC logos jsou ochrannými známkami společnosti SD-3C, LLC. CFexpress je ochranná známka organizace CFA (CompactFlash Association). Logo HDMI je ochrannou známkou resp. registrovanou ochrannou známkou společnosti HDMI Licensing LLC. Všechny ostatní obchodní názvy použité v této příručce jsou obchodními známkami nebo registrovanými obchodními známkami příslušných vlastníků.

Elektrické rušení

Fotoaparát může vyvolávat rušení zdravotnických nebo leteckých přístrojů. Před použitím fotoaparátu v nemocnici nebo v letadle projednejte situaci s příslušnými zaměstnanci.

Systémy barevné televize

NTSC (National Television System Committee) je specifikace pro barevné televizní vysílání, která je uplatňována především v USA, Kanadě a Japonsku. PAL (Phase Alternation by Line) je systém přenosu barevné televize používaný převážně v evropských zemích a v Číně.

Exif Print (Exif Version 2.32)

Exif Print je nově přepracovaný formát souborů pro digitální fotoaparáty, který využívá informace uložené s fotografiemi k optimální reprodukci barev při tisku.

DŮLEŽITÉ UPOZORNĚNÍ: Čtete před použitím softwaru

Přímý i nepřímý export licencovaného softwaru nebo jeho části bez souhlasu příslušných orgánů je zakázán.

Objektivy a další příslušenství

- K montáži stativu použijte šroub o délce 4,5 mm nebo kratší.
- Společnost Fujifilm nese odpovědnost za problémy s výkonem či poškození způsobené používáním příslušenství od třetích stran.

UPOZORNĚNÍ

Nevystavujte přístroj dešti a působení vlhkosti, aby nedošlo k požáru nebo úrazu elektrickým proudem.

Před použitím fotoaparátu si přečtěte „Bezpečnostní poznámky“ a pečlivě si je prostudujte.

Chloristan – mohou platit speciální pokyny pro nakládání. Viz:

<http://www.dtsc.ca.gov/hazardouswaste/perchlorate>

Pro zákazníky v USA

Testováno podle norem FCC

PRO DOMÁCÍ A KANCELÁŘSKÉ POUŽITÍ



Obsahuje IC: 10293A-WMBACBM25

Obsahuje FCC ID: COF-WMBACBM25

Prohlášení podle FCC: Zařízení splňuje ustanovení odstavce 15 normy FCC. Za provozu musí splňovat následující dvě podmínky: (1) Toto zařízení nesmí generovat škodlivé rušení a (2) toto zařízení musí odolávat jakémukoli rušení včetně takového rušení, které může způsobit nesprávnou funkci.

UPOZORNĚNÍ: Toto zařízení bylo testováno a podle výsledků testů splňuje limitní hodnoty pro digitální zařízení třídy B podle odstavce 15 norem FCC. Tyto limitní hodnoty zajišťují přiměřenou ochranu proti škodlivému rušení při instalaci v obytných prostorách. Toto zařízení generuje, využívá a může vyzařovat energii na rádiových frekvencích a v případě nesprávné instalace a používání může vyvolávat škodlivé rušení rádiové komunikace. Nelze ale zaručit, že v konkrétní instalaci k rušení nedojde. Jestliže zařízení vyvolává škodlivé rušení rádiového nebo televizního signálu, což lze zjistit jeho vypnutím a zapnutím, může se uživatel pokusit rušení eliminovat některým z následujících opatření:

- Změnit orientaci nebo přemístit přijímací anténu.
- Zvětšit vzdálenost mezi zařízením a přijímačem.
- Zapojit zařízení do zásuvky na jiném okruhu, než do kterého je zapojen přijímač.
- Obratete se pro pomoc na prodejce nebo technika pro rádiový/televizní příjem.

Upozornění podle FCC: Jakékoli změny či úpravy provedené bez výslovného svolení subjektu odpovědného za dodržení norem mohou zrušit oprávnění uživatele pracovat s tímto zařízením.

Tento vysílač nesmí být umístěn u jiné antény či vysílače ani pracovat ve spojení s ním.

Prohlášení o expozici rádiovému záření: Toto zařízení splňuje požadavky předpisů na expozici rádiovým vlnám. Zařízení bylo navrženo a vyrobeno tak, aby nepřekračovalo emisní limity pro expozici energií na rádiových frekvencích (RF) stanovené komisí Federal Communications Commission USA.

V normách pro expozice pro bezdrátová zařízení je používána jednotka měření známá pod zkratkou SAR (Specific Absorption Rate, specifická míra absorpce). Limitní hodnota SAR stanovená normou FCC je 1,6 W/kg. Testy na SAR se provádějí ve standardních provozních polohách zařízení podle norem FCC, přičemž zařízení pracuje na nejvyšší výkon podle certifikace, a to ve všech testovaných frekvenčních pásmech.

Další poznámky: Aby tento produkt splňoval požadavky odstavce 15 norem FCC, musí být používán s audio/video kabelem s feritovým jádrem, kabelem USB a napájecím DC kabelem podle specifikací společnosti Fujifilm.



Výrobek, který jste zakoupili, je napájen z recyklovatelné baterie Li-ion. Informace o recyklaci baterií získáte na telefonním čísle 1-800-8-BATTERY.



California Code of Regulations, Title 20, Division 2, Chapter 4, Article 4, Appliance Efficiency Regulations, Sections 1601 through 1609

Prozákazníky v Kanádě**CAN ICES-003 (B)/NMB-003(B)****UPOZORNĚNÍ:** Tento digitální přístroj splňuje kanadskou normu ICES-003.

Prohlášení o shodě s normami Industry Canada: Toto zařízení splňuje podmínky výjimky Industry Canada RSS. Za provozu musí splňovat následující dvě podmínky: (1) Toto zařízení nesmí generovat rušení a (2) toto zařízení musí odolávat jakémukoli rušení včetně takového rušení, které může způsobit nesprávnou funkci.

Toto zařízení a jeho anténa nesmí být umístěna a pracovat ve spojení s jinou anténou či vysílačem s výjimkou testovaných integrovaných rádiových přístrojů. U výrobků pro trh v USA a Kanádě je deaktivována funkce výběru kód provincie.

Prohlášení o expozici rádiovému záření: Podle současných vědeckých poznatků nejsou známy žádné zdravotní obtíže spojené s používáním nízkovýkonových bezdrátových zařízení. Důkaz, že jsou tato nízkovýkonová bezdrátová zařízení naprosto bezpečná, nicméně neexistuje. Nízkovýkonová bezdrátová zařízení generují během provozu rádiové záření o malé intenzitě v pásmu mikrovlń. Rádiové záření o vysoké intenzitě může způsobovat zdravotní potíže (ohřev tkání), v případě expozice slabému rádiovému záření nejsou známy žádné nepříznivé vlivy na zdraví. Byla provedena celá řada studií účinků expozice slabému rádiovému záření, ale žádné biologické účinky nebyly zjištěny. Některé studie naznačují, že určité biologické účinky existují, ale další výzkum tyto nálezy nepotvrdil. Přístroj X-H2S byl testován a prohlášen za odpovídající expozičním limitům podle IC stanoveným pro nekontrolované prostředí a normě RSS-102 o expozici rádiovému záření.

Pásmo 5150–5250 MHz je určeno pouze pro použití v interiéru, aby neohrozilo nežádoucí rušení mobilních satelitních systémů pracujících na těchto frekvencích.

Likvidace elektrických a elektronických zařízení v domácnostech

Evropská unie, Norsko, Island a Lichtenštejnsko: Tento symbol na výrobku, v návodu nebo v záručních podmínkách nebo na obalu znamená, že produkt nelze likvidovat jako komunální odpad. Je nutno odnést jej na příslušné sběrné místo pro recyklaci elektrických a elektronických zařízení.



Zajištěním řádné likvidace tohoto produktu pomůžete zabránit případným nežádoucím vlivům na životní prostředí a veřejné zdraví, k nimž může v případě nesprávného nakládání s odpadem tohoto typu dojít.

Tento symbol na bateriích nebo akumulátorech znamená, že s bateriemi nelze nakládat jako s běžným komunálním odpadem.



Jestliže vaše zařízení obsahuje snadno vyjímatelné baterie nebo akumulátory, zlikvidujte je samostatně podle místních předpisů.

Recyklace materiálů pomáhá zachovávat přírodní zdroje. Podrobnější informace o recyklaci produktu získáte u místního úřadu, u společnosti zajišťující svoz komunálního odpadu nebo v případě, kde jste produkt zakoupili.

Země mimo Evropskou unii, Norsko, Island a Lichtenštejnsko: Chcete-li zlikvidovat tento produkt včetně baterií nebo akumulátorů, obraťte se na místní úřady a zeptejte se na správný způsob likvidace.

Japonsko: Tento symbol na bateriích znamená, že je nutno je likvidovat jako tříděný odpad.

**Péče o fotoaparát**

Pro prodloužení životnosti fotoaparátu dodržujte následující pokyny.

Škládování a používání

Nehodláte-li fotoaparát delší dobu používat, vyjměte z něj baterii a paměťovou kartu. Neskladujte fotoaparát na následujících místech:

- místa vystavená dešti, páře nebo kouři,
- vlhká a extrémně prašná místa,
- místa vystavená přímému slunečnímu záření (např. v uzavřeném vozidle za horkého dne),
- extrémně chladná místa,
- místa se silnými vibracemi,
- místa vystavená silnému magnetickému poli, např. v blízkosti antény vysílače, napájecího vedení, emitoru radaru, motoru, transformátoru či magnetu,
- místa, kde hrozí kontakt s těkavými chemikáliemi, např. pesticidy,
- místa, kde hrozí kontakt s gumovými či vinylovými výrobky.

Zařízení pro bezdrátové připojení a Bluetooth: Upozornění

Tento produkt splňuje následující směrnice EU:

- Směrnice 2011/65/EU o omezení používání některých nebezpečných látek v elektrických a elektronických zařízeních
- Směrnice 2014/53/EU

Společnost FUJIFILM Corporation tímto prohlašuje, že rádiové zařízení typu FF210002 splňuje požadavky směrnice 2014/53/EU.

Úplné znění prohlášení o shodě pro EU je k dispozici na následující webové adrese:

https://dl.fujifilm-x.com/global/products/cameras/x-h2s/pdf/x-h2s_doc-nkt.pdf

Úplné znění prohlášení o shodě pro UK je k dispozici na následující webové adrese:

https://dl.com/en-gb/products/cameras/x-h2s/pdf/x-h2s_doc-nkt_uk

Tuto shodu označují následující značky na produktu:



Tato značka platí pro jiná než telekomunikační zařízení a telekomunikační zařízení harmonizovaná podle EU (např. Bluetooth®).

• Maximální výkon na rádiových frekvencích (EIRP):

WLAN 2,4 GHz: 10,81 dBm

WLAN 5 GHz: 12,56 dBm

Bluetooth: 1,86 dBm

DŮLEŽITÉ: Před používáním integrovaného bezdrátového vysílače fotoaparátu si přečtěte následující upozornění.

ⓘ Tento produkt, který obsahuje funkci šifrování vyvinutou v USA, podléhá předpisům United States Export Administration Regulations a jeho export nebo reexport do zemí, na které USA uvalily embargo dovozu zboží, je zakázán.

- **Používejte výhradně zařízení pro bezdrátové připojení nebo Bluetooth.** Společnost Fujifilm nese odpovědnost za škody vzniklé v důsledku neoprávněného použití. Nepoužívejte zařízení pro aplikace vyžadující vysokou spolehlivost, např. ve zdravotnických přístrojích nebo v jiných systémech, které mohou mít přímý nebo nepřímý vliv na lidské zdraví. Při použití zařízení v počítačových a jiných systémech vyžadujících vyšší míru spolehlivosti, než nabízejí bezdrátové sítě nebo zařízení Bluetooth, přijměte veškerá potřebná opatření pro zajištění bezpečnosti a prevenci poruch.
- **Zařízení používejte pouze v zemi, kde jste jej zakoupili.** Toto zařízení odpovídá předpisům pro zařízení bezdrátových sítí a Bluetooth v zemi, kde bylo zakoupeno. Při práci se zařízením dodržujte veškeré místní předpisy. Společnost Fujifilm nese odpovědnost za potíže vzniklé v důsledku použití zařízení pod jinou jurisdikci.
- **Nepoužívejte zařízení v místech, kde působí magnetická pole, statická elektřina nebo rádiové rušení.** Nepoužívejte vysílač v blízkosti mikrovlnné trouby ani na jiných místech, kde působí magnetická pole, statická elektřina nebo rádiové rušení, které by mohlo narušit příjem bezdrátového signálu. Je-li vysílač použit v blízkosti jiných bezdrátových zařízení pracujících na frekvenci 2,4 GHz, může docházet ke vzájemnému rušení.
- **Bezdrátový vysílač pracuje na frekvenci 2,4 GHz a 5 GHz s modulací DSSS, OFDM a GFSK.**
- **Zabezpečení:** Zařízení pro bezdrátové sítě a zařízení Bluetooth využívají k přenosu dat rádiové frekvence a jejich použití tedy vyžaduje větší důraz na zabezpečení než v případě pevných sítí.
 - Nepřipojujte se k neznámým sítím a sítím, k nimž nemáte přístupová práva, a to ani tehdy, jestliže se na vašem zařízení zobrazí. Přístup do sítě totiž může být neoprávněný. Připojujte se pouze k sítím, k nimž máte přístupová práva.
 - Mějte na paměti, že bezdrátový přenos může být rušen třetími stranami.
 - Toto zařízení nelze přímo připojit k telekomunikačním sítím (včetně veřejných bezdrátových sítí LAN) provozovaných poskytovateli mobilních, telefonních, internetových či jiných telekomunikačních služeb.
- **Následující jednání může být trestné podle platných zákonů:**
 - Demontáž nebo úpravy tohoto zařízení
 - Odstranění štítků potvrzujících certifikaci
- **Toto zařízení pracuje na stejné frekvenci jako běžně dostupná vzdělávací a zdravotnická zařízení a bezdrátové vysílače.** Pracuje též na stejné frekvenci jako licencované vysílače a speciální nelicencované nízkonapětové vysílače používané ve sledovacích systémech RFID v montážních linkách a podobných systémech.
- **Abyste nedocházelo k rušení uvedených zařízení, dodržte následující pokyny.** Před použitím zařízení zkontrolujte, zda není vysílač RFID zapnutý. Zjistíte-li, že zařízení způsobuje rušení licencovaných vysílačů používaných pro sledování RFID, přestaňte ihned používat příslušnou frekvenci nebo přesuňte zařízení na jiné místo. Jestliže zjistíte, že zařízení způsobuje rušení v nízkonapětových systémech RFID, obraťte se na zástupce společnosti Fujifilm.

- **Nepoužívejte zařízení na palubě letadla.** V letadle se řiďte pokyny personálu letecké společnosti. Upozorňujeme, že tento produkt může vyzařovat radiofrekvenční záření, i když je vypnutý. Tomu lze zabránit výběrem možnosti **ON** v nastavení **AIRPLANE MODE (REŽIM LETADLO)** v nabídce nastavení sítě/USB před nástupem do letadla.
- Požadavky v jazycích AT/BE/BG/CZ/DK/EE/FR/DE/IS/IE/IT/EL/ES/CY/LV/LI/LT/LU/HU/MT/NL/NO/PL/PT/RO/SI/SK/TR/FI/SE/CH/UK/HR. Pásmo 5150 MHz–5350 MHz je určeno pouze pro použití v interiéru.
- **Specifikace bezdrátového připojení jsou uvedeny níže.**

Bezdrátová síť LAN	
Standardy	IEEE 802.11a/b/g/n/ac (standardní bezdrátový protokol)
Pracovní frekvence (středová frekvence)	<ul style="list-style-type: none"> • Izrael, Indonésie : 2412–2462 MHz (11 kanálů) • USA, Kanada, Brazílie, Čína, Indie, Jižní Korea, Malajsie : 2412–2462 MHz (11 kanálů) : 5180–5320 MHz (W52, W53) : 5745–5,825 MHz (UNII-3) • Evropská unie, Japonsko, Velká Británie, Austrálie, Norsko, Nový Zéland, Turecko, Hong Kong, Filipíny, Vietnam, Singapur, Thajsko, SAE, Rusko, Tchaj-wan, Saúdská Arábie, Katar, Bahrajn, Omán, Egypt, Írán, Kuvajt, Libanon, Uzbekistán : 2412–2462 MHz (11 kanálů) : 5180–5320 MHz (W52, W53) : 5500–5700 MHz (W56)
Přístupové protokoly	Podle sítě
Normy Bluetooth®	
Standardy	Bluetooth ver. 4.2 (Bluetooth Low Energy)
Pracovní frekvence (středová frekvence)	2402 MHz–2480 MHz

Informace o specifické míře absorpce (SAR)

Hodnota SAR se měří se zařízením ve vzdálenosti 0 mm od těla při vysílání s nejvyšší certifikovanou úrovní výstupního výkonu ve všech frekvenčních pásmech zařízení. Maximální hodnota SAR je 0,235 W/kg (hlava/tělo) v průměru na 10 gramů tkáně.

Dovozce do Velké Británie:

FUJIFILM UK Limited

Fujifilm House, Whitbread Way, Bedford, Bedfordshire, MK42 0ZE, Velká Británie

Dovozce do EU:

FUJIFILM Electronic Imaging Europe GmbH

Fujistrasse 1 47533 Kleve, Germany



Před použitím objektivu si přečtěte následující poznámky

Bezpečnostní poznámky



- S objektivem je nutno zacházet správným způsobem. Před jeho použitím si přečtěte tyto bezpečnostní poznámky a celou *Základní příručku*.
- Po přečtení tyto bezpečnostní poznámky uložte na bezpečném místě.

O ikonách

Níže uvedené ikony použité v tomto dokumentu označují vážnost úrazu nebo škod, které mohou vzniknout v důsledku nedodržení takto označených pokynů a tedy nesprávného použití výrobku.

	VAROVÁNÍ Tato ikona znamená, že v případě nedodržení pokynů hrozí smrt nebo vážný úraz.
	UPOZORNĚNÍ Tato ikona znamená, že v případě nedodržení pokynů hrozí úraz nebo hmotné škody.

Níže uvedené ikony označují charakter pokynů, které je nutno dodržovat.

	Trojúhelníkové ikony upozorňují, že uvedeným informacím je třeba věnovat pozornost („Důležité“).
	Kruhové ikony s úhlopříčnou linkou upozorňují, že uvedená operace je zakázána („Zákaz“).
	Plný kroužek s vykřičníkem říká, že uvedená operace je nutná („Nutné“).

VAROVÁNÍ

	Nepoňovat do vody. V případě nedodržení tohoto zákazu hrozí požár nebo úraz elektrickým proudem. <small>Nepoňovat do vody</small>
	Nerozebírat (neotevírat pouzdro). V případě nedodržení tohoto zákazu hrozí požár, úraz elektrickým proudem nebo jiný úraz v důsledku nesprávné funkce. <small>Nerozebírat</small>
	Dojde-li např. při pádu nebo jiné nehodě k prasknutí pouzdra, nedotýkejte se vnitřních částí fotoaparátu. V případě nedodržení tohoto zákazu hrozí úraz elektrickým proudem nebo jiný úraz způsobený dotykem poškozených částí. Okamžitě vyjměte baterii (dávejte pozor na poranění a zásah elektrickým proudem) a odnese přístroj k prodejci, který vám poradí. <small>Nedotýkat se vnitřních částí</small>
	Nepokládejte objektiv na nestabilní plochu. Produkt by mohl spadnout a způsobit úraz.
	Nedívejte se skrze objektiv nebo hledáček fotoaparátu do slunce. V případě nedodržení tohoto zákazu hrozí trvalé poškození zraku.

UPOZORNĚNÍ

	Nepoužívejte a neukládejte produkt v místech s výskytém páry, kouře, vysoké vlhkosti nebo velkého množství prachu. V případě nedodržení tohoto zákazu hrozí požár nebo úraz elektrickým proudem.
	Nenechávejte produkt na přímém slunečním záření ani na místech, kde působí velmi vysoké teploty (např. v uzavřeném vozidle za slunečního dne). V případě nedodržení tohoto zákazu hrozí požár.
	Uchovávejte mimo dosah malých dětí. Dostane-li tento výrobek do rukou malé dítě, hrozí úraz.
	S produktem nemanipulujte s mokřými rukama. V případě nedodržení tohoto zákazu hrozí úraz elektrickým proudem.
	Při fotografování objektů osvětlených ze zadu namířte fotoaparát tak, aby slunce bylo mimo snímek. Sluneční záření soustředěné fotoaparátem by mohlo vyvolat vznícení nebo způsobit popálení.
	Jestliže produkt nepoužíváte, nasadte na něj krytku a uložte jej mimo přímé sluneční záření. Sluneční záření zaostřené objektivem by mohlo způsobit požár nebo popálení.
	Nepřenášejte fotoaparát ani objektiv připevněný ke stativu. Produkt by mohl spadnout nebo narazit do jiného předmětu a způsobit úraz.

Síťový adaptér AC-5VJ

Výrobce	Dongguan Yingiu Power Co., Ltd.
Adresa	No.6 Yongxing Road, Shayao Village, Shijie Town, 523292 Dongguan City, Guangdong Province, PEOPLE'S REPUBLIC OF CHINA
Název modelu	AC-5VJ
Jmenovitý vstup	100–240 V AC, 50/60 Hz
Vstupní kapacita	Max. 50 VA
Jmenovitý výstup	DC 5,0 V 3,0 A 15,0 W
Průměrná aktivní účinnost	84,8%
Účinnost při zatížení 10 %	84,2%
Spotřeba energie bez zátěže	0,02 W
Pracovní teplota	0 °C až +40 °C
Hmotnost	Asi 45 g ± 2 g

POZNÁMKY

FUJIFILM

FUJIFILM Corporation

7-3, AKASAKA 9-CHOME, MINATO-KU, TOKYO 107-0052, JAPAN

<https://fujifilm-x.com>

